



Clase 300X

Manual de uso e instalación





Guía para la lectura del manual

Le damos la bienvenida a la guía para la lectura del manual. Este capítulo se ha creado para permitirle una comprensión clara y completa del contenido del presente manual. Siguiendo estas indicaciones, podrá sacar el máximo provecho de su experiencia de aprendizaje y uso del producto.

Este manual puede leerse en dos modos principales:



1 – 1.Lectura completa de los Capítulos

Si quiere conocer todos los aspectos del dispositivo y ahondar en estos, la lectura completa de todos los capítulos es el método aconsejado. Este método le permite explorar cada aspecto detalladamente, para adquirir una comprensión completa y profunda del sistema. Puede empezar por el [índice interactivo](#) para disponer de una panorámica completa de todos los temas y leer el manual siguiendo el orden propuesto, o utilizando los enlaces interactivos para pasar de un capítulo a otro.



2 – Guía rápida de la primera instalación

Si busca instrucciones prácticas y rápidas para efectuar la primera configuración, puede seguir los "PASOS" de la [Guía rápida](#). Siguiendo las instrucciones paso a paso, conocerá cuáles son las acciones mínimas necesarias para la primera configuración de la instalación. En las páginas del manual, que forman parte de un PASO, encontramos indicaciones gráficas que le ayudan en la navegación.

Barra de navegación:

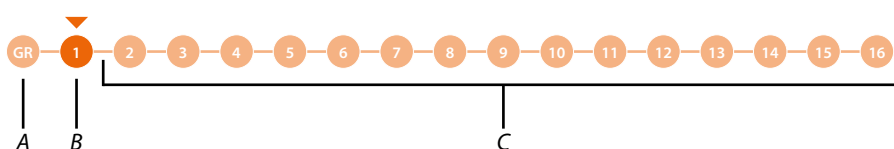

- A Regresar a la guía con la descripción de los pasos
- B Paso corriente
- C Pasos siguientes, al hacer clic en estos, puede navegar entre los pasos

Además, al final de cada paso, encontrará un enlace para pasar al paso sucesivo:

[IR AL PASO SUCESIVO >>>](#)

Este método resulta sumamente cómodo para disponer en poco tiempo de un sistema en funcionamiento; aunque, le aconsejamos ahondar en el conocimiento del sistema, leyéndose todo el manual. Aunque algunos capítulos le parezcan menos importantes en un principio, podrían servirle en un futuro. Asimismo, leyendo todo el manual, podrá descubrir funciones, que desconocía, y que podrían mejorar enormemente la utilización del sistema.

Indice	Guía rápida de configuración	6
	Información general	7
	Advertencias y consejos	7
	Advertencias y derechos del consumidor	8
	Instalación	9
	Vista frontal	9
	Vista posterior	10
	Datos dimensionales y alturas de instalación	11
	Montaje	12
	Desmontaje	13
	Configuración digital	14
	Primer encendido	14
	Configuración física	21
	Primer encendido	33
	Página de Inicio	38
	Uso de las funciones desde dispositivo	39
	Responder a una llamada	40
	Autoencendido y visualización cíclica	42
	Abrir puerta	46
	Notificaciones	47
	Contestador	48
	Mensajes del sistema	50
	Activaciones	55
	Videocámaras y Videocontrol	56
	Intercom	60
	Luces escalera	63
	Estudio profesional	64
	Activación temporal de estudio profesional	65
	Activación programada de estudio profesional	67
	Activación permanente de estudio profesional	68
	Modo silencioso	69
	Activar durante un periodo la función	70
	Activar la función un día/hora determinada	72
	Activación permanente de la función Modo silencioso	73
	Uso de las funciones a distancia (App Home + Security)	74

Ajustes	79
General	81
Idioma	81
Fecha y hora	82
Información	85
Nota informativa legal	85
Indique un problema	86
Red	87
Pantalla	93
Sonidos	95
Página de inicio	97
Gestionar la zona Favoritos/Videocámaras	97
Personaliza el fondo de la videocámara	101
Contestador	103
App	105
Sugerencias	107
Ajustes avanzados	109
Configuración física de videoporteros	111
Objeto Videocámara	113
Objeto Intercom	117
Activaciones	121
Actuador luces escaleras (art. BT-346210 / BT-346200)	125
Reiniciar el dispositivo	128
Reset del Wi-Fi	129
Restaurar ajustes de fábrica	130
Apéndice	132
Tabla de las configuraciones	132

Guía rápida de configuración

Atención: El procedimiento, descrito a continuación, describe las acciones mínimas necesarias para configurar por primera vez Clase 300X.

Sin embargo, se aconseja ahondar en el conocimiento del sistema, leyendo todo el manual.

Los pasos fundamentales que ha de efectuar son:

-
- Paso **1** [Instalación](#)
-
- Paso **2a** [Primer encendido digital](#)
-
- Paso **2b** [Primer encendido físico](#)
-
- Paso **3** [Conexión a la red Wi-Fi](#)
-
- Paso **4** [Actualización del firmware](#)
-
- Paso **5** [Creación objetos videocámara](#)
-
- Paso **6** [Creación objetos intercom](#)
-
- Paso **7** [Creación objetos activación](#)
-
- Paso **8** [Creación objetos actuador luces escaleras](#)
-
- Paso **9** [Organización favoritos](#)
-
- Paso **10** [Activación estudio profesional](#)
-
- Paso **11** [Activación contestador](#)
-

Información general

Advertencias y consejos

Antes de proceder a la instalación, es importante leer detenidamente este manual. La garantía se anula automáticamente por negligencia, uso inadecuado o alteración del dispositivo por parte de personal no autorizado.

El videoportero Clase 300X ha de instalarse solamente en interiores; no se ha de exponer a goteos o chorros de agua; se ha de usar únicamente en sistemas digitales de 2 hilos BTicino

El Videoportero Clase 300X se ha de conectar a una red Wi-Fi con las siguientes características:

- IEEE 802.11 b/g/n/ac/ax (2,4 GHz y 5 GHz)
- Método de encriptado y autenticación soportados:
 - Redes OPEN WPA-PSK
 - incluido TKIP WPA2-PSK
 - incluido WPA3-SAE Personal

NOTA: Este dispositivo incluye el software Open Source. Para información acerca de las licencias y de los software, conecte el PC Windows/Linux al dispositivo mediante el puerto mini-USB.

NOTA: Se requiere la presencia de una red Wi-Fi doméstica con acceso a Internet para la conexión entre el videoportero Clase300X y el smartphone.

Para usar el servicio, el Cliente ha de contar con equipos técnicos que permitan acceder a la red Internet, sobre la base de un acuerdo concluido por el mismo Cliente con un ISP (Internet Service Provider) en el que BTicino no participa.

Para asegurar algunos servicios, que BTicino suministra como adicionales a las funciones normales de base del Clase 300X, el Cliente habrá de instalar la App Home + Security en su smartphone.

Los servicios ofrecidos mediante la App contemplan que se pueda interactuar con el Clase300X a distancia y mediante la red Internet.

En estos casos la integración y el funcionamiento correcto entre el Clase 300X y la App pueden depender de:

- a) la calidad de la señal Wi-Fi;
- b) la tipología del contrato de acceso a la red Internet de la vivienda;
- c) la tipología del contrato de datos en el smartphone.

Cuando uno de estos 3 elementos no cumpla las especificaciones requeridas para el funcionamiento del producto, BTicino queda eximida de toda responsabilidad por funcionamientos incorrectos.

El funcionamiento de la App Home + Security con la pantalla apagada (fondo) podría resultar perjudicado por las aplicaciones instaladas en el smartphone que:

- optimizan el uso de la batería y el ahorro energético;
- protegen el dispositivo (antivirus o programas similares)

De hecho, el producto soporta un sistema streaming VOIP y, por consiguiente, se ha de comprobar que el propio contrato para la red de datos en el smartphone no contemple el bloqueo.

Asimismo, se informa que el servicio ofrecido por BTicino mediante el uso a distancia con la App comporta el uso de datos; por consiguiente, el gasto relacionado con el consumo de ellos depende de la tipología de contrato que el cliente ha firmado con un ISP (Internet Service Provider) y corre a su cargo.

ATENCIÓN: Las imágenes ilustradas en este manual son puramente indicativas y, por consiguiente, podrían no representar perfectamente las características del producto.

NOTA: Algunos componentes del producto podrían estar sujetos a variaciones en función de la disponibilidad de los materiales, de la evolución tecnológica o de exigencias productivas con el paso del tiempo.

Dichas variaciones no alteran absolutamente las funcionalidades ni la calidad total del producto, que siguen cumpliendo los estándares declarados.

BTicino se reserva la facultad de actualizar o sustituir componentes individuales, para garantizar en todo momento la coherencia con las especificaciones técnicas y la experiencia de uso prevista.

Advertencias y derechos del consumidor



Lea detenidamente antes del uso y conserve la documentación para consultas futuras.



Se prohíbe tocar las unidades con las manos mojadas.
Se prohíbe el uso de limpiadores líquidos o aerosoles.
Se prohíbe tapar las aperturas de ventilación.
Se prohíbe modificar los dispositivos.
Se prohíbe desmontar las partes de protección de los dispositivos.
Se prohíbe exponer la unidad a goteos o a chorros de agua.
Se prohíbe instalar las unidades cerca de fuentes de calor /frío.
Se prohíbe instalar las unidades cerca de gases nocivos y polvo.
Se prohíbe fijar las unidades en superficies no aptas.



Peligro de choque eléctrico.



Riesgo de caída de los dispositivos por hundimiento de la superficie de montaje o instalación inadecuada.
Corte la alimentación antes de intervenir en el sistema.
El accionamiento a distancia puede causar daños a personas o cosas.



ATENCIÓN: las operaciones de instalación, configuración, puesta en servicio y mantenimiento han de ser efectuadas exclusivamente por personal cualificado. Asegúrese de que la instalación se haya efectuado correctamente según las instrucciones de instalación.
Asegúrese de que la instalación de la unidad cumpla las normativas vigentes. Conecte los cables de alimentación según las indicaciones.
Para posibles expansiones del sistema, use solamente los artículos indicados en las especificaciones técnicas



Instalación

Vista frontal



1. Pantalla 7" táctil
2. Botón cerradura: durante la llamada abre la cerradura, en reposo abre la cerradura de la PE vinculada
3. Micrófono
4. Botón comunicación: durante la llamada activa la fónica, en reposo realiza el autoencendido de la PE vinculada.
5. LED del estado ([ver tabla](#))

TABLA DE LOS LEDS DE ESTADO

COLOR	SIGNIFICADO
Apagado	No hay eventos activados (valor predefinido)
Blanco	Llamada perdida; Actualización firmware disponible; Sugerencia disponible
Rojo	Wi-Fi habilitado no conectado a una red / ausencia de conectividad a Internet en la red
Morado	Modo silencioso activado
Amarillo	Estudio profesional activado
Verde	Cruzando datos con aplicación

PRIORIDAD DE LOS LED (EN CASO DE EVENTOS MÚLTIPLES)

1	Verde / Rojo (prioridad equivalente)
2	Blanco
3	Amarillo
4	Morado

ATENCIÓN: Cuando varios eventos se producen al mismo tiempo, el color de mayor prioridad se muestra.

NOTA: la imagen (*) representa el dispositivo con todas las funciones habilitadas.
(*) El fondo y los iconos ilustrados podrían no corresponder a los del dispositivo.

Vista posterior

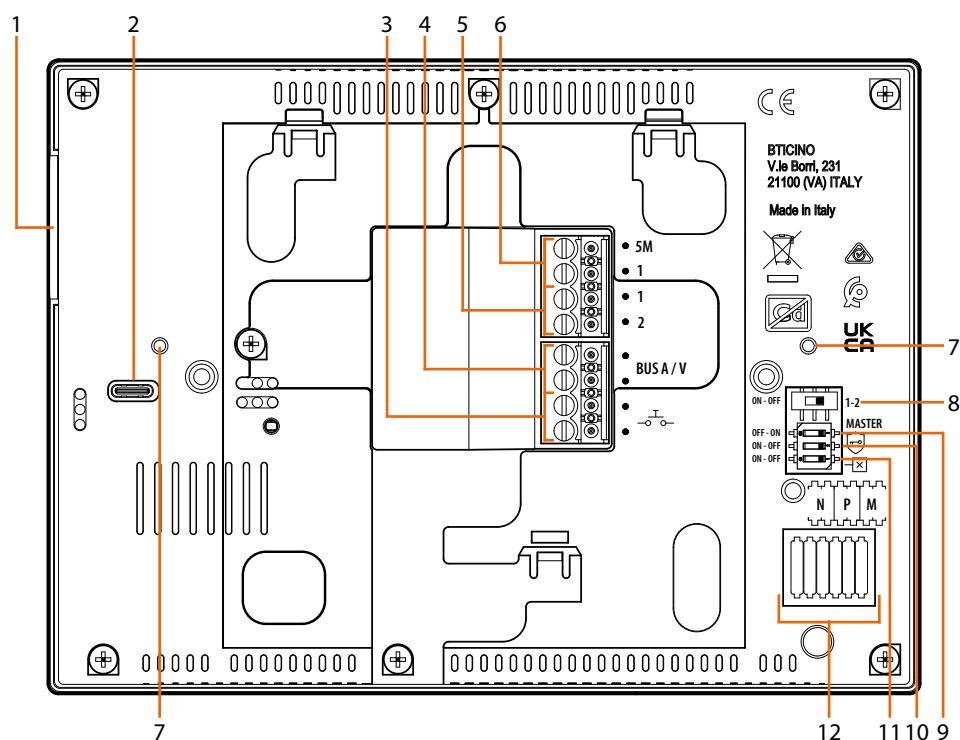

1. Altavoz
2. USB-C para actualización del firmware dispositivo
3. Bornes (☎) para la conexión de un pulsador externo de llamada a la planta
4. Bornes para la conexión al BUS SCS 2 HILOS
5. Bornes (1 - 2) para alimentación adicional
6. Bornes (5M - 1) para la conexión de un timbre adicional. Se ha de efectuar la conexión punto - punto en los bornes de los timbres adicionales.
7. Fijación base de sobremesa
8. Microinterruptor ON/OFF para habilitación de la alimentación adicional
9. Microinterruptor Master / Slave
10. Microinterruptor ON / OFF función «cerradura segura»
11. Microinterruptor ON / OFF final de tramo
12. Alojamiento de los configuradores (N - P - M)

Datos dimensionales y alturas de instalación

ATENCIÓN: las operaciones de instalación, configuración, puesta en servicio y mantenimiento han de ser efectuadas por personal cualificado

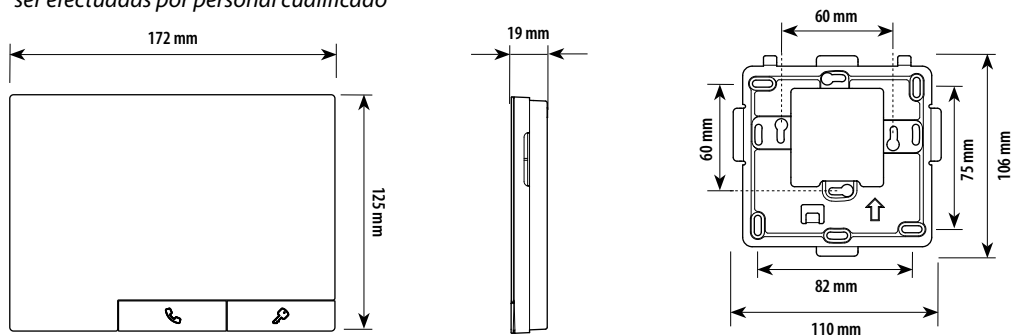

Altura aconsejada salvo en caso de normativa diversa vigente.

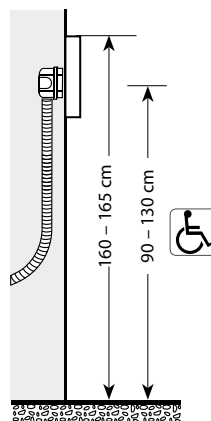

Montaje

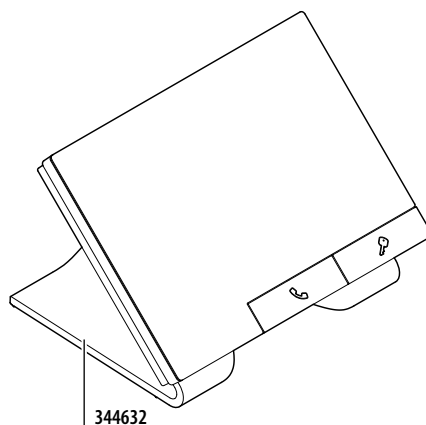
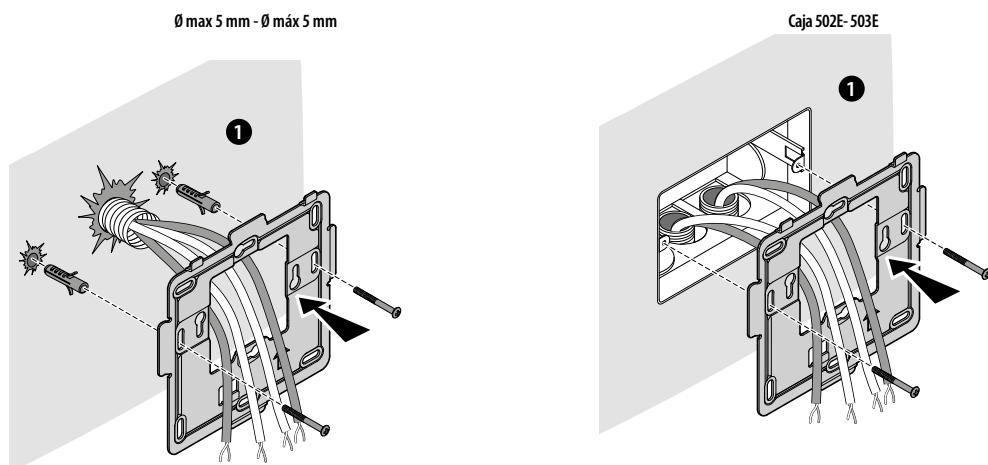

• Comprar por separado

ATENCIÓN: Evite fijar el soporte en superficies no planas o irregulares y no apriete excesivamente los tornillos para evitar deformaciones del soporte que podrían comprometer la instalación correcta del dispositivo. El dispositivo ha de deslizarse por las guías correspondientes del soporte con una ligera presión sin esfuerzos excesivos.

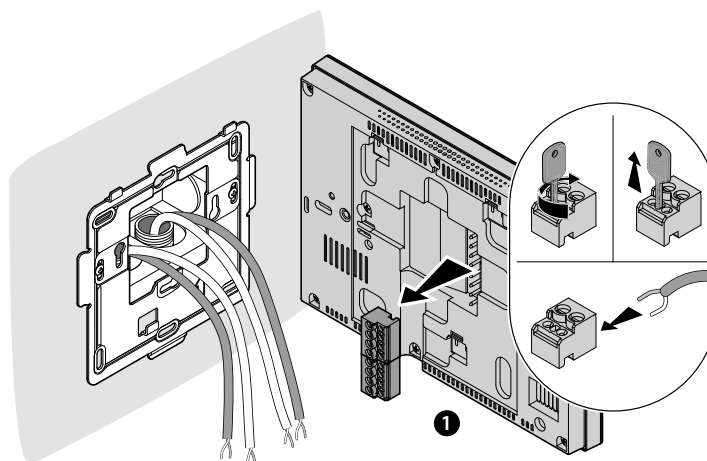

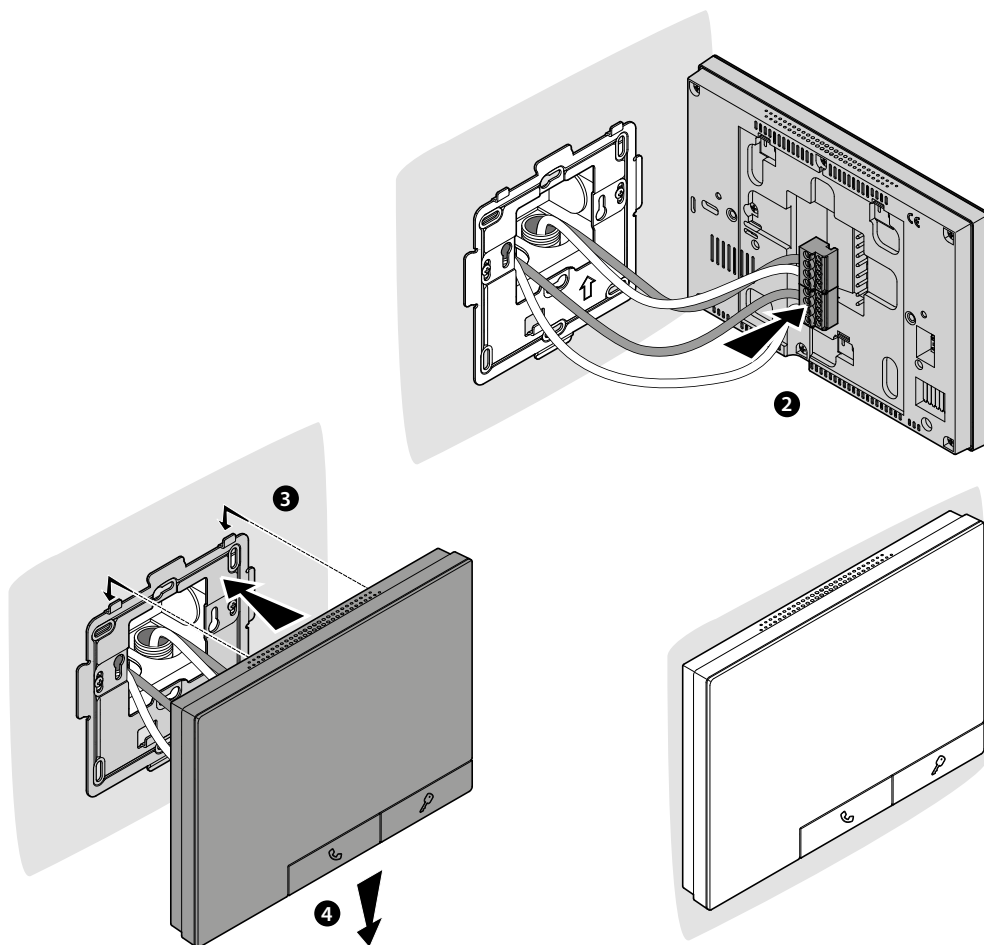

Desmontaje

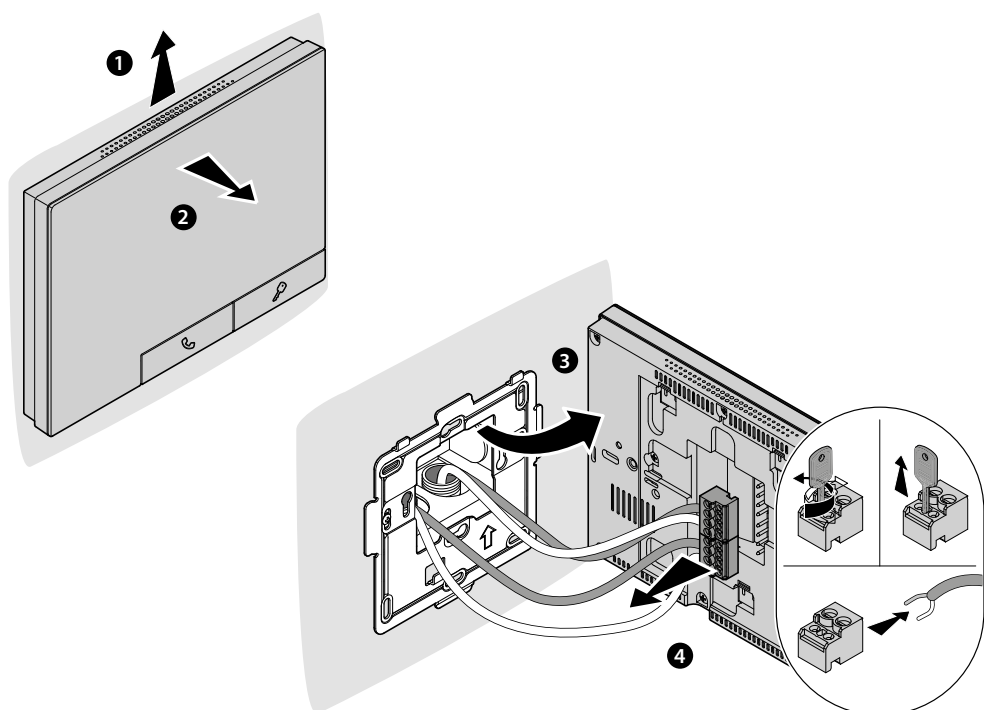

Configuración digital

Si no introduce ningún configurador en los alojamientos NPM, podrá efectuar la configuración completa del dispositivo sin vincularse con un ajuste predefinido.

Mediante el tutorial inicial, podrá configurar los parámetros de videoportero y crear los objetos, que actúan las funciones.

A continuación, podrá añadir nuevos objetos o modificar los existentes en los menús específicos.

NOTA: Si el dispositivo ha sido configurado físicamente antes, tras haber extraído los configuradores, se ha de efectuar el reset.

Primer encendido

Después de haber instalado y conectado el dispositivo, aparecerá un tutorial para guiarle en la configuración

Espre hasta que los LEDs dejen de parpadear y toque la pantalla para encenderla.



1. Toque para iniciar la configuración



2. Toque para seleccionar el idioma que configurar
3. Toque para continuar



La fecha y la hora de forma predeterminada se han ajustado en el modo automático (●). Puede ajustar la fecha y la hora actualizadas automáticamente en un servidor NTP.

Network Time Protocol (sigla NTP) es un protocolo para sincronizar los relojes del sistema de una forma automática con los datos correctos de Internet.

NOTA: Fecha, hora y huso horario se sincronizan con el servidor NTP, únicamente cuando la conexión Wi-Fi se ha configurado.



4. Toque para deshabilitar la función hora y fecha automáticas y ajustar la hora y la fecha manualmente.
5. Toque para configurar el huso horario de su zona.



6. Seleccione el huso horario de su zona geográfica.
7. Toque para continuar.

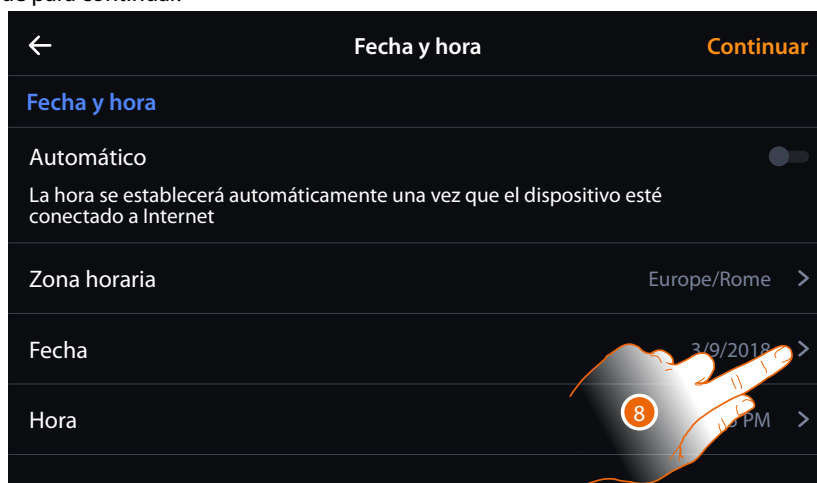

8. Toque para ajustar la fecha



9. Seleccione la fecha que quiere ajustar

10. Toque para confirmar



11. Toque para ajustar la hora



12. Seleccione la hora que quiere ajustar

13. Toque para confirmar



14. Toque para continuar



15. Toque para introducir la dirección del dispositivo (N)



16. Seleccione el valor del configurador N para configurar la dirección del dispositivo

17. Toque para confirmar



18. Toque para configurar la dirección de la PE de la que se quiere abrir la cerradura con la UI en reposo y hacia la que se direcciona el autoencendido.

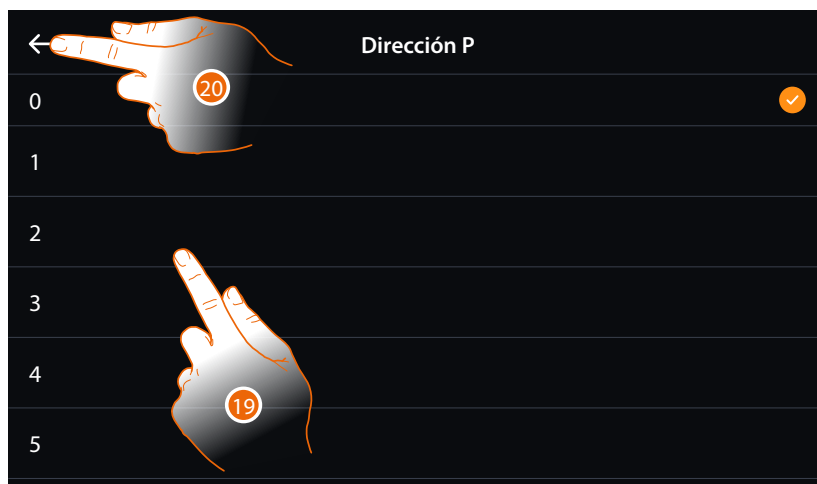

19. Seleccione el valor del configurador.

En automático, se insertan en los favoritos un objeto cerradura y en la sección videocámara, una videocámara, direccionadas en función de la elección efectuada.

20. Toque para confirmar



21. Habilite/deshabilite la función **Estudio profesional**

22. Toque para seleccionar si el dispositivo es el principal o el secundario (en caso de varios dispositivos en el mismo piso).

El dispositivo principal es el único que puede vincularse con la App.

Diferencias entre dispositivo Principal y Secundario		
FUNCIÓN	PRINCIPAL	SECUNDARIO
Contestador del videoportero	SÍ	NO
Estudio profesional	SÍ	NO
Emparejamiento con la App Home + Security	SÍ	NO

23. Toque para continuar

Ahora, puede insertar los objetos o en otro momento:

- **Videocámara** (muestra varios tipos de videocámaras)
- **Intercom** (comunicación entre unidades interiores)
- **Activaciones** (activación de cerraduras y otros)
- **Luces escaleras** (activación temporizada de las áreas comunes)



- A [Añadir/modificar una videocámaraa](#)
- B [Añadir/modificar una intercomm](#)
- C [Añadir/modificar una activacióne](#)
- D [Añadir/modificar una activación luces escaleras](#)

24. Toque para continuar

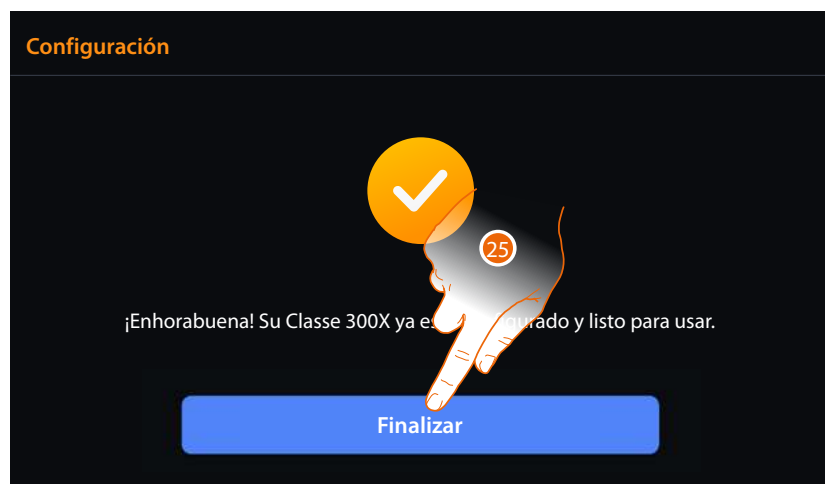

25. Toque para terminar la configuración

Aparece la [Página de inicio](#) donde puede gestionar las funciones de videoportero de su instalación.

Configuración física

Puede configurar el dispositivo físicamente utilizando configuradores.

Con este tipo de configuración, se añadirán objetos en las secciones de videocámaras y favoritos.

No podrá añadir otros objetos, sino solamente personalizar el nombre de los creados en automático.

Los configuradores disponibles son:

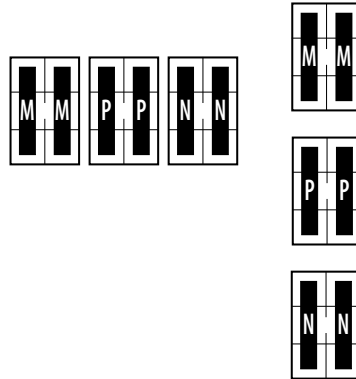

Configurar el **modo de funcionamiento**.

Dependiendo del valor introducido se actuará una función y aparecerá un icono o varios específicos en las zonas de las videocámaras y favoritos en la página de inicio.

Con la UI en reposo, define la **dirección de la PE** de la que la cerradura se abre y se produce el autoencendido.

Dirección del dispositivo en el sistema de videoportero

Las configuraciones disponibles en M son (efectuar un ciclado para mostrar los detalles):

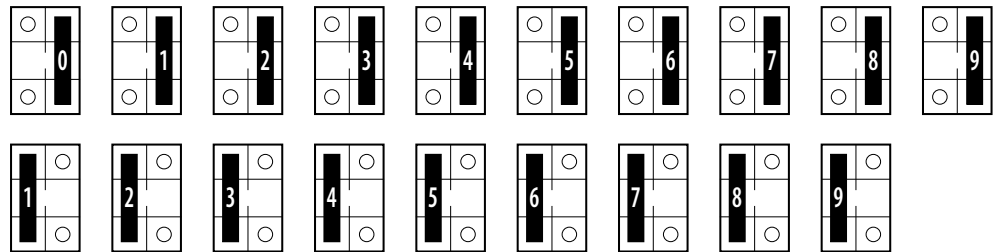

Para las configuraciones intermedias, las funciones ejecutables proceden de la suma de las funciones de las unidades + las funciones de las decenas.

Ejemplo, introduciendo 1 en las decenas y 3 en las unidades, se obtendrá:

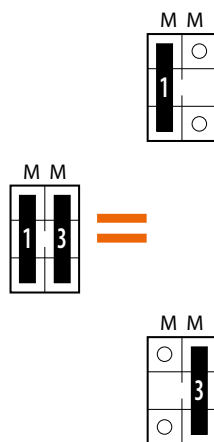

- Intercom sobre sí mismo, envía la llamada a todos los aparatos con la misma dirección.
- Apertura cerradura de la PE (configurada con P+1/2) en el modo directo sin la llamada **O** activación del actuador 346210 (configurado con P+1/2 y MOD=5) **O** activación del actuador 346230 (configurado con P+1/2).
- Activación de la PE (configurada con P+1) en el modo directo sin la llamada **O** activación del actuador 346210 (configurado con P+1 y MOD=9)
- Apertura cerradura de la PE (configurada con P+3) en el modo directo sin la llamada **O** activación del actuador 346210 (configurado con P+3 y MOD=5) **O** activación del actuador 346230 (configurado con P+3).

NOTA: El apéndice contiene una tabla [resumen de los modos](#)

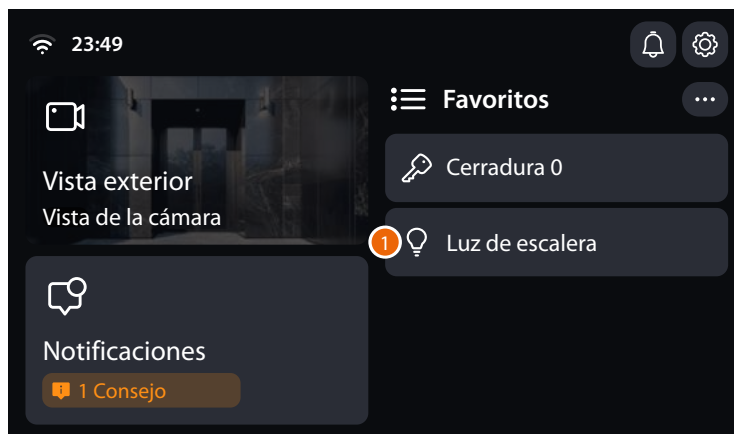
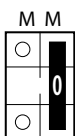
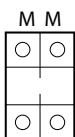

Funciones

1. Comando Luz Escaleras

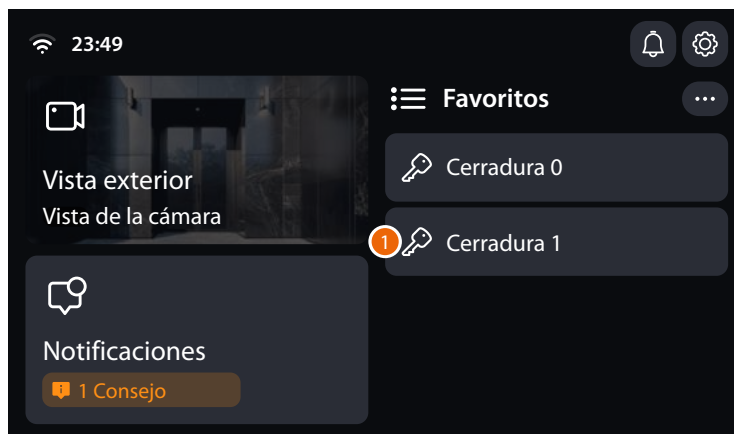
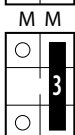
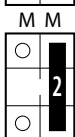
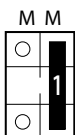

Funciones

1. Apertura cerradura de la PE (configurada con P+1/2/3) en el modo directo sin la llamada **O** activación del actuador 346210 (configurado con P+1/2/3 y MOD=5) **O** activación del actuador 346230 (configurado con P+1/2/3).

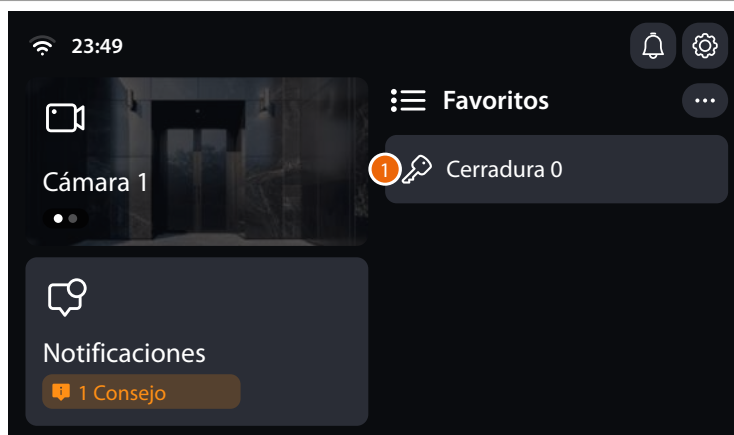
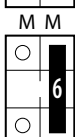
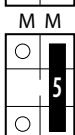
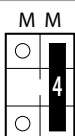
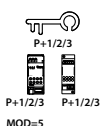

Funciones

1. Activación de la PE (configurada con P+1/2/3) en el modo directo sin la llamada **O** activación del actuador 346210 (configurado con P+1/2/3 y MOD=9)

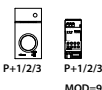

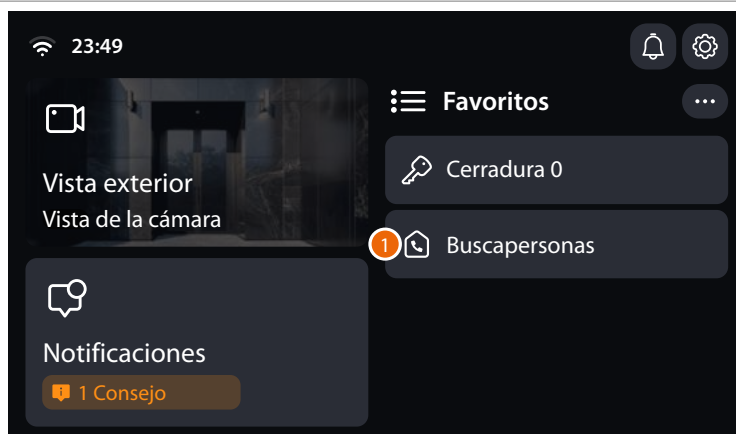
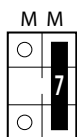

Funciones

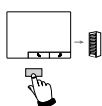

1. Localizador, efectúa una intercom general, envía una llamada a todos los aparatos de la instalación.

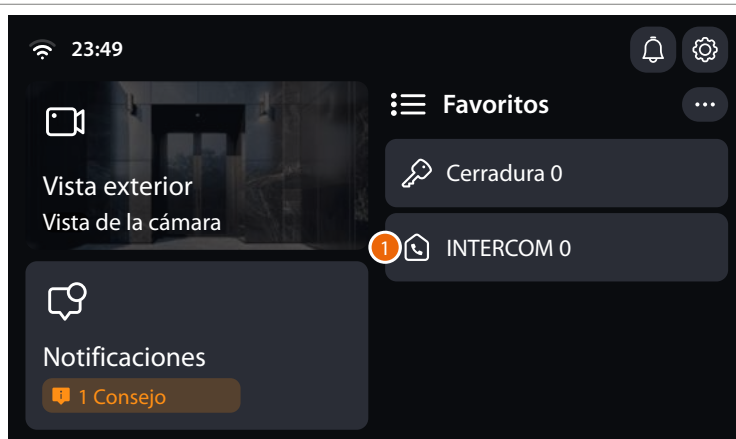
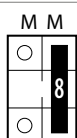

Funciones

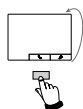

1. Intercom sobre sí mismo, envía la llamada a todos los aparatos con la misma dirección

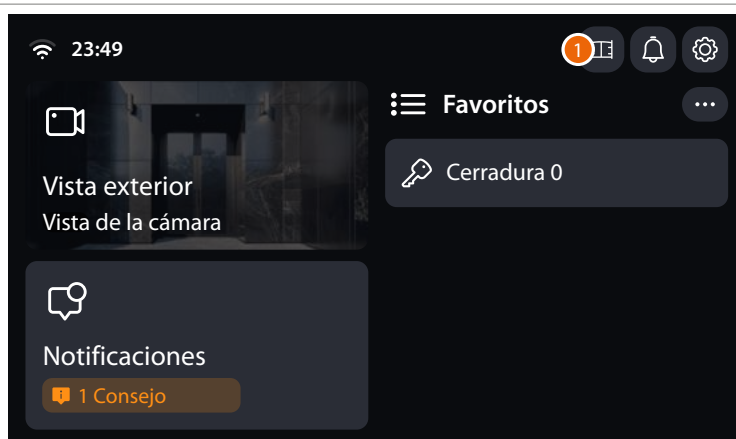
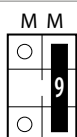

Funciones

1. Activación/Desactivación Estudio profesional



NOTA: En las configuraciones, mostradas a continuación, al insertar el configurador 0 o si no se inserta ningún configurador en las unidades, el objeto Luces Escaleras se añade.

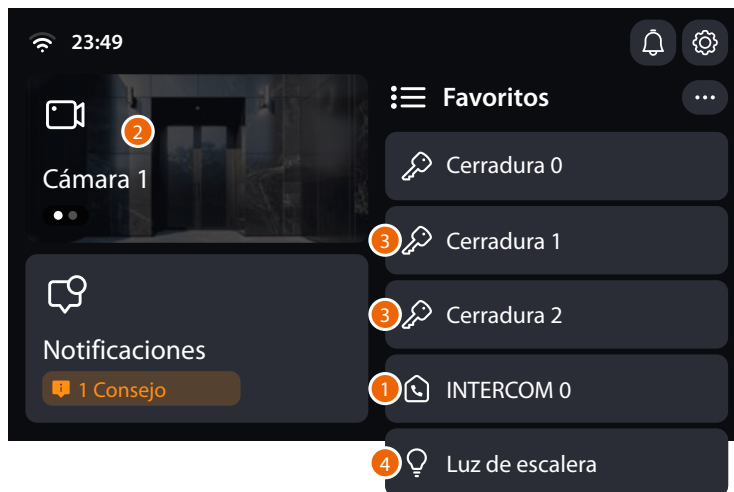
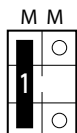

Funciones

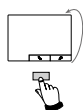

1. Intercom sobre sí mismo, envía la llamada a todos los aparatos con la misma dirección



2. Activación de la PE (configurada con P+1) en el modo directo sin la llamada **O** activación del actuador 346210 (configurado con P+1 y MOD=9)

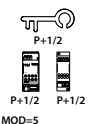

3. Apertura cerradura de la PE (configurada con P+1/2) en el modo directo sin la llamada **O** activación del actuador 346210 (configurado con P+1/2 y MOD=5) **O** activación del actuador 346230 (configurado con P+1/2).

4. Comando Luz Escaleras

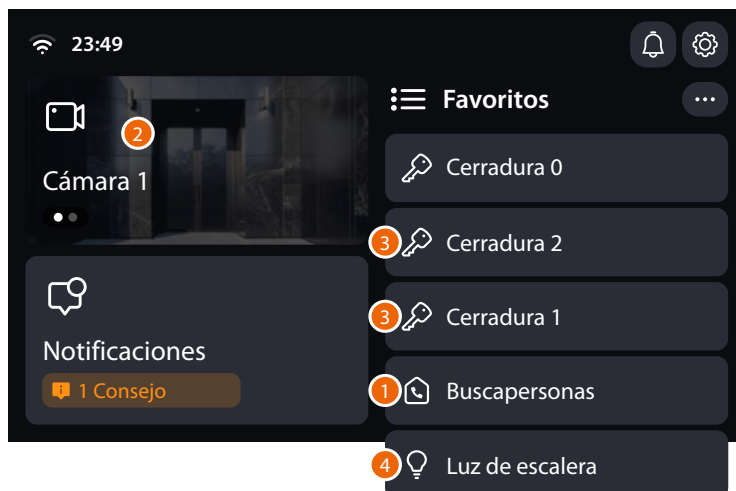
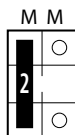

Funciones

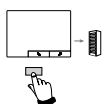

1. Localizador, efectúa una intercom general, envía una llamada a todos los aparatos de la instalación.



2. Activación de la PE (configurada con P+1) en el modo directo sin la llamada **O** activación del actuador 346210 (configurado con P+1 y MOD=9)

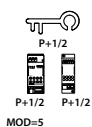

3. Apertura cerradura de la PE (configurada con P+1/2) en el modo directo sin la llamada **O** activación del actuador 346210 (configurado con P+1/2 y MOD=5) **O** activación del actuador 346230 (configurado con P+1/2).

4. Comando Luz Escaleras

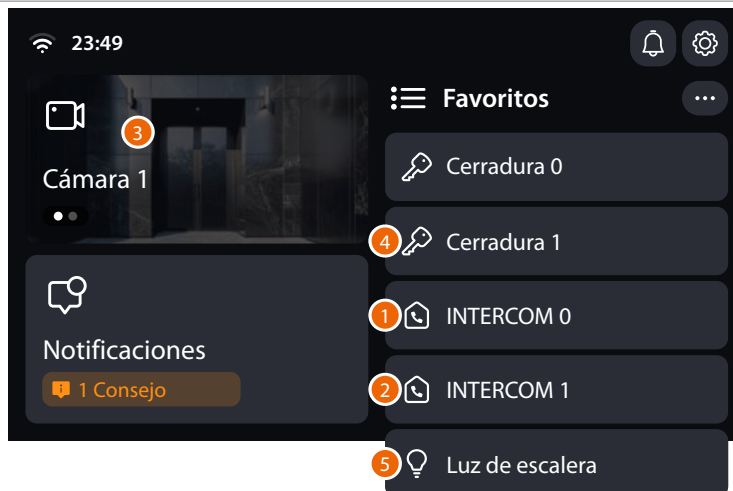
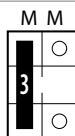

Funciones

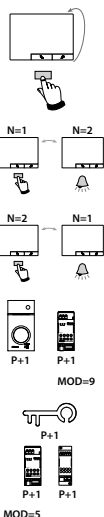

1. Intercom sobre sí mismo, envía la llamada a todos los aparatos con la misma dirección
2. Intercom interno en el piso, en instalaciones con interfaz de piso 346850; o intercom entre pisos, en instalaciones sin interfaz de piso
3. Activación de la PE (configurada con P+1) en el modo directo sin la llamada **O** activación del actuador 346210 (configurado con P+1 y MOD=9)
4. Apertura cerradura de la PE (configurada con P+1) en el modo directo sin la llamada **O** activación del actuador 346210 (configurado con P+1 y MOD=5) **O** activación del actuador 346230 (configurado con P+1).
5. Comando Luz Escaleras

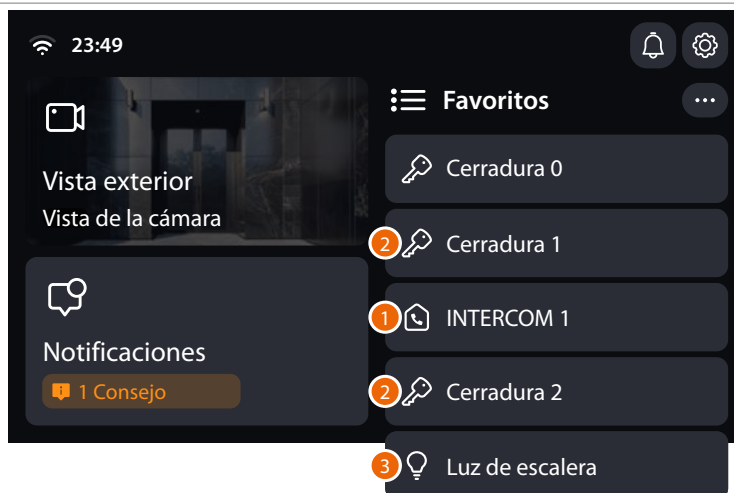
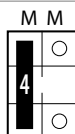

Funciones

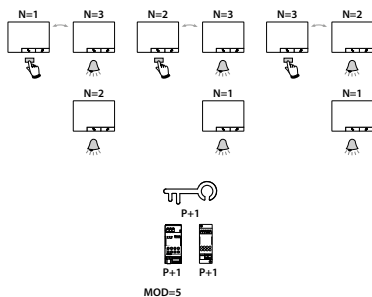

1. Intercom interno en el piso, en instalaciones con interfaz de piso 346850; o intercom entre pisos, en instalaciones sin interfaz de piso.
2. Apertura cerradura de la PE (configurada con P+1/2) en el modo directo sin la llamada **O** activación del actuador 346210 (configurado con P+1/2 y MOD=5) **O** activación del actuador 346230 (configurado con P+1/2).
3. Comando Luz Escaleras

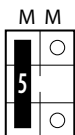

Funciones

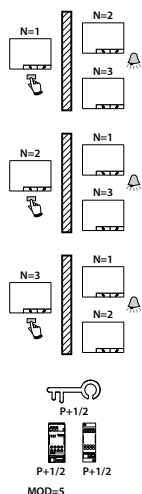

1. Intercom entre pisos en instalaciones con interfaz de piso 346850
2. Apertura cerradura de la PE (configurada con P+1/2) en el modo directo sin la llamada **O** activación del actuador 346210 (configurado con P+1/2 y MOD=5) **O** activación del actuador 346230 (configurado con P+1/2).
3. Comando Luz Escaleras

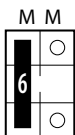

Funciones

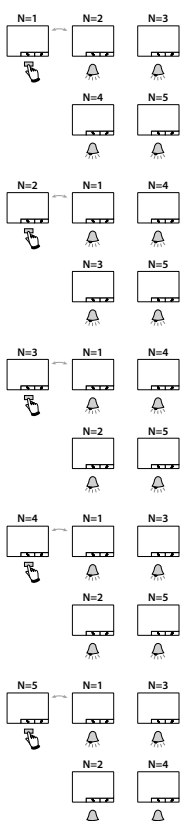

1. Intercom interno en el piso, en instalaciones con interfaz de piso 346850; **O** intercom entre pisos, en instalaciones sin interfaz de piso

2. Comando Luz Escaleras

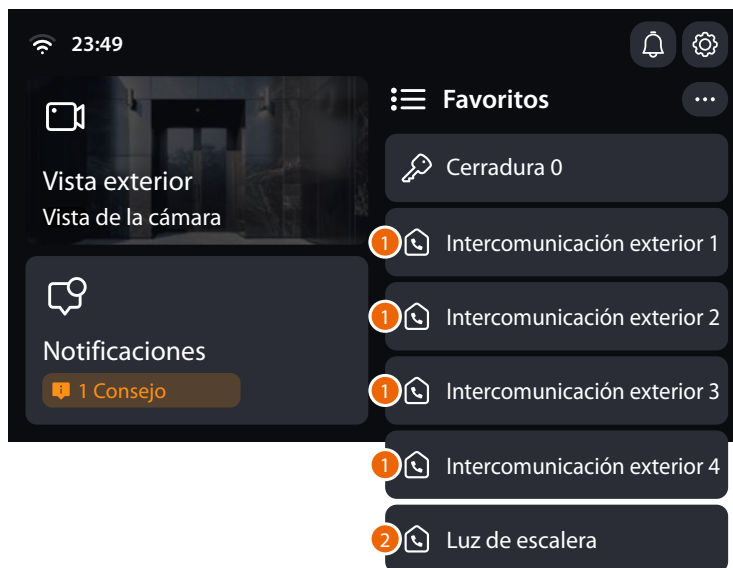
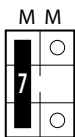

Funciones

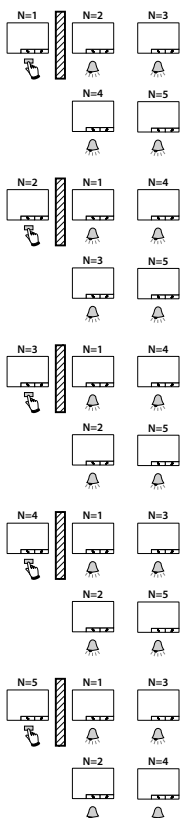

1. Intercom entre pisos en instalaciones con interfaz de piso 346850

2. Comando Luz Escaleras

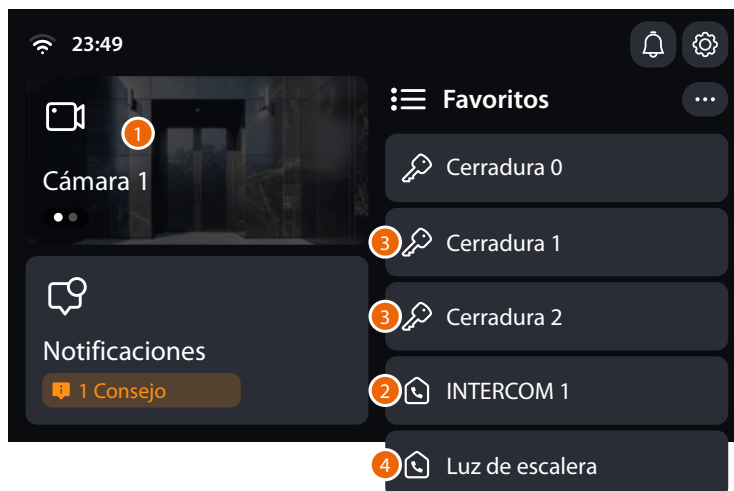
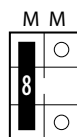

Funciones

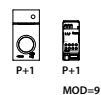

1. Activación de la PE (configurada con P+1) en el modo directo sin la llamada **O** activación del actuador 346210 (configurado con P+1 y MOD=9)

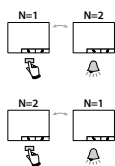

2. Intercom interno en el piso, en instalaciones con interfaz de piso 346850; **O** intercom entre pisos, en instalaciones sin interfaz de piso

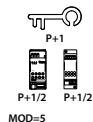

3. Apertura cerradura de la PE (configurada con P+1/2) en el modo directo sin la llamada **O** activación del actuador 346210 (configurado con P+1/2 y MOD=5) **O** activación del actuador 346230 (configurado con P+1/2).

4. Comando Luz Escaleras

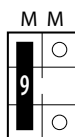

Funciones

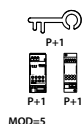

1. Apertura cerradura de la PE (configurada con P+1) en el modo directo sin la llamada **O** activación del actuador 346210 (configurado con P+1 y MOD=5) **O** activación del actuador 346230 (configurado con P+1).

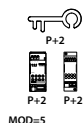

2. Apertura cerradura de la PE (configurada con P+2) en el modo directo sin la llamada **O** activación del actuador 346210 (configurado con P+2 y MOD=5) **O** activación del actuador 346230 (configurado con P+2).

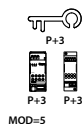

3. Apertura cerradura de la PE (configurada con P+3) en el modo directo sin la llamada **O** activación del actuador 346210 (configurado con P+3 y MOD=5) **O** activación del actuador 346230 (configurado con P+3).

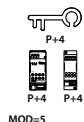

4. Apertura cerradura de la PE (configurada con P+4) en el modo directo sin la llamada **O** activación del actuador 346210 (configurado con P+4 y MOD=5) **O** activación del actuador 346230 (configurado con P+4).

5. Comando Luz Escaleras



Primer encendido

Después de haber instalado, configurado físicamente y conectado el dispositivo, aparecerá un tutorial para guiarle en la configuración.

Espere hasta que los LEDs dejen de parpadear y toque la pantalla para encenderla.



1. Toque para iniciar la configuración



2. Toque para seleccionar el idioma que configurar
3. Toque para continuar



La fecha y la hora de forma predeterminada se han ajustado en el modo automático (●). Puede ajustar la fecha y la hora actualizadas automáticamente en un servidor NTP.

Network Time Protocol (sigla NTP) es un protocolo para sincronizar los relojes del sistema de una forma automática con los datos correctos de Internet.

NOTA: Fecha, hora y huso horario se sincronizan con el servidor NTP, únicamente cuando la conexión Wi-Fi se ha configurado.



4. Toque para deshabilitar la función hora y fecha automáticas y ajustar la hora y la fecha manualmente.
5. Toque para configurar el huso horario de su zona.



6. Seleccione el huso horario de su zona geográfica.
7. Toque para continuar.

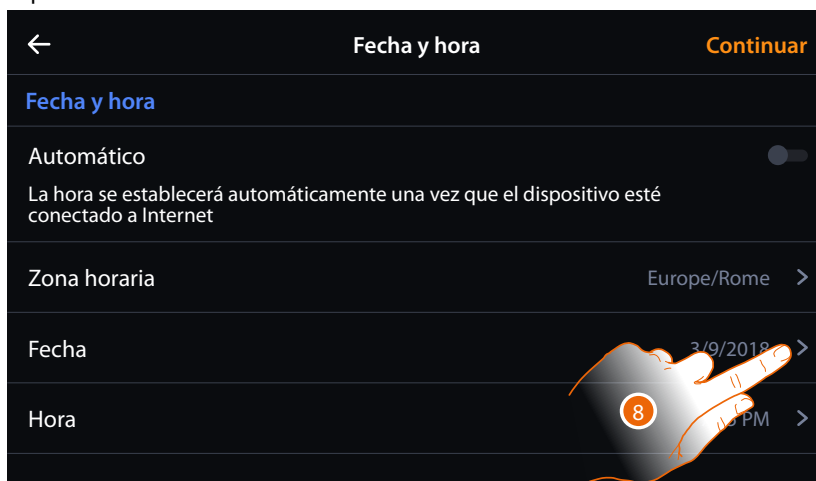

8. Toque para ajustar la fecha



9. Seleccione la fecha que quiere ajustar

10. Toque para confirmar



11. Toque para ajustar la hora



12. Seleccione la hora que quiere ajustar

13. Toque para confirmar



14. Toque para continuar



15. Configurando con M=9, la función estudio profesional se habilita y no se puede desactivar desde este menú.

16. Toque para seleccionar si el dispositivo es el principal o el secundario (en caso de varios dispositivos en el mismo piso).

El dispositivo principal es el único que puede vincularse con la App.

Diferencias entre dispositivo Principal y Secundario			
FUNCIÓN	PRINCIPAL	SECUNDARIO	
Contestador del videoportero	SÍ	NO	
Estudio profesional	SÍ	NO	
Emparejamiento con la App Home + Security	SÍ	NO	

17. Toque para continuar



En función del configurador insertado en el alojamiento M, los objetos relativos se crean.

- Videocámara (muestra varios tipos de videocámaras)
- Intercom (comunicación entre unidades interiores)
- Activaciones (activación de cerraduras y otros)
- Luces escaleras (activación temporizada de las áreas comunes)

Consulte el capítulo **Funciones configurador M** para los detalles.

Puede modificar la hora, o más tarde, el nombre de los objetos creados.

Al configurar físicamente el dispositivo, no puede crear nuevos objetos digitalmente.

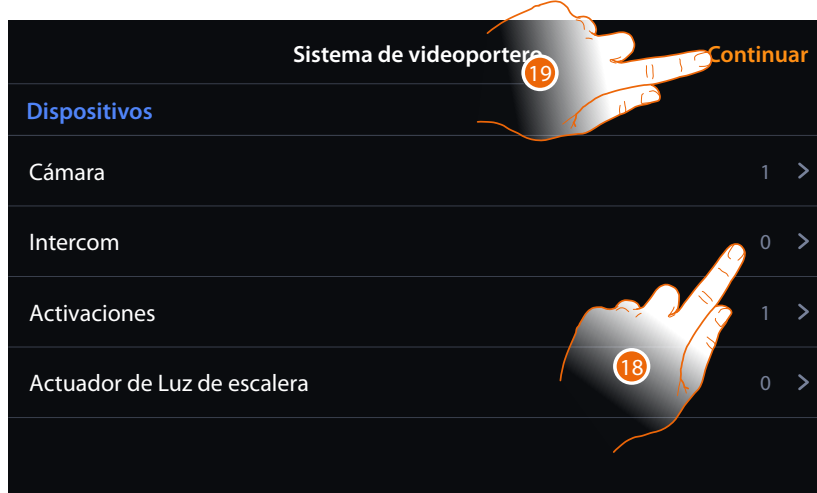

18. Toque para visualizar y, si es necesario, cambiar el nombre de un objeto

19. Toque para continuar

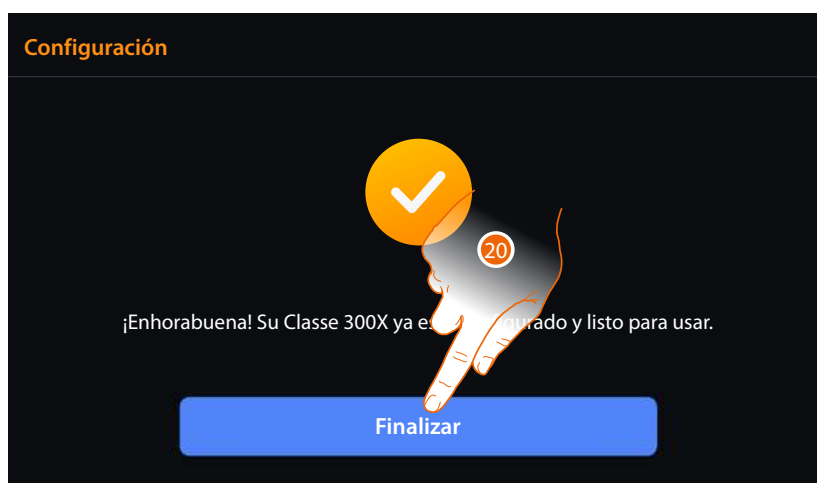

20. Toque para terminar la configuración

Aparece la **Página de inicio** donde puede gestionar las funciones de videoportero de su instalación.

Página de Inicio

Según la configuración, esta página muestra contenidos distintos.

A continuación, se ilustra la Página de inicio con todas las funciones habilitadas.

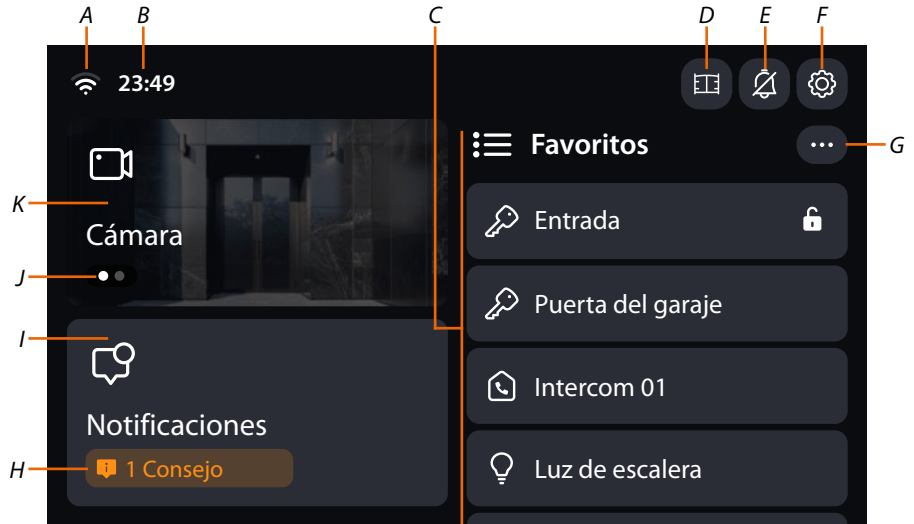

A Estado Wi-Fi

Wi-Fi deshabilitado o no en funcionamiento	Wi-Fi habilitado, pero no conectado a una red	Wi-Fi conectado y habilitado a una red	Wi-Fi habilitado no conectado a una red / ausencia de conectividad a Internet en la red

B Indicación de la hora

C Zona Favoritos

D Icono estudio profesional; encendido función activada

E Icono timbre: activado - desactivado

F Abre el menú [Ajustes](#)

G Abre directamente la [Página de inicio](#) en el menú [ajustes](#).

H Notificación

I [Zona notificaciones](#)

J Indicación del número de videocámaras/PE conectadas, deslice para mostrarlas.

K [Zona Videocámaras](#)

Puede usar las funciones de videoportero:

- directamente desde el dispositivo mediante el objeto insertado en la **zona favoritos**;
- a distancia utilizando [la app Home+Security](#)



Uso de las funciones desde dispositivo

Cuando se han habilitado adecuadamente (en el primer encendido o después en la sección ajustes avanzados/videoportería), dispone de una serie de funciones de videoportero, que le permiten:

- la comunicación con Unidades Interiores y Placas Exteriores
- visualizar las videocámaras
- efectuar una activación de cerradura y otros
- habilitar funciones, tales como estudio profesional y Luces escaleras
- consultar el contestador del videoportero
- recibir notificaciones

Puede usar estas funciones directamente con el dispositivo mediante iconos en [Página de Inicio](#) o en el área Favoritos, o con la específica [App Home + Security](#).

Responder a una llamada	Después de efectuar una llamada desde una placa exterior, esta función le permite visualizar las imágenes grabadas y, si quiere, activar el sonido y contestar a la llamada.
Autoencendido y visualización cíclica	Esta función le permite visualizar las imágenes grabadas por la videocámara de la Placa Exterior vinculada y ver en secuencia todas las videocámaras conectadas.
Abrir puerta	Esta función le permite abrir la cerradura de la placa exterior asociada.
Notificaciones	En esta página puede visualizar los mensajes de audio/video del contestador del videoportero y visualizar los mensajes del sistema
Activaciones	Esta función permite activar algunos actuadores (ej. cerradura, luz del jardín, etc.) de su instalación.
Videocámaras y Videocontrol	Esta función permite vigilar su vivienda mediante la activación de una de las videocámaras del piso en las áreas comunes (ej. box, jardín) y en las Placas Exteriores.
Intercio	Esta función permite comunicar con otros videoporteros/porteros instalados en su vivienda o en otros pisos.
Luces escalera	Esta función permite la activación temporizada de las áreas comunes.
Estudio profesional	Esta función permite, al llegar una llamada de la Placa Exterior, abrir automáticamente la cerradura asociada, sin tener que presionar la tecla cerradura.
Modo silencioso	Esta función permite silenciar el Clase 300X

Responder a una llamada



Cuando llega una llamada de una Placa Exterior, el LED del botón comunicación pasa al estado verde parpadeante (A), el botón apertura cerradura se pone blanco fijo (B) y, después de unos segundos, se visualiza la imagen grabada por la videocámara de la Placa Exterior.

C Visualiza en secuencia las otras Placas Exteriores y/o videocámaras (*visualización cíclica*)

D Rechaza/cierra la llamada

E Regulación de la imagen

F Muestra un menú con los *objetos de videoportero favoritos*

1. Si es necesario, toque para abrir el panel de regulación de la imagen

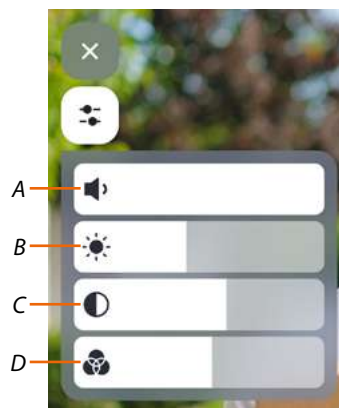

A Regula el volumen

B Regula la luminosidad de la imagen

C Regula el contraste de la imagen

D Regula el color de la imagen

NOTA: Las funciones y los ajustes ilustrados se refieren a una llamada desde la placa exterior de audio/video; algunas no están disponibles cuando la llamada procede de una placa exterior solamente audio.

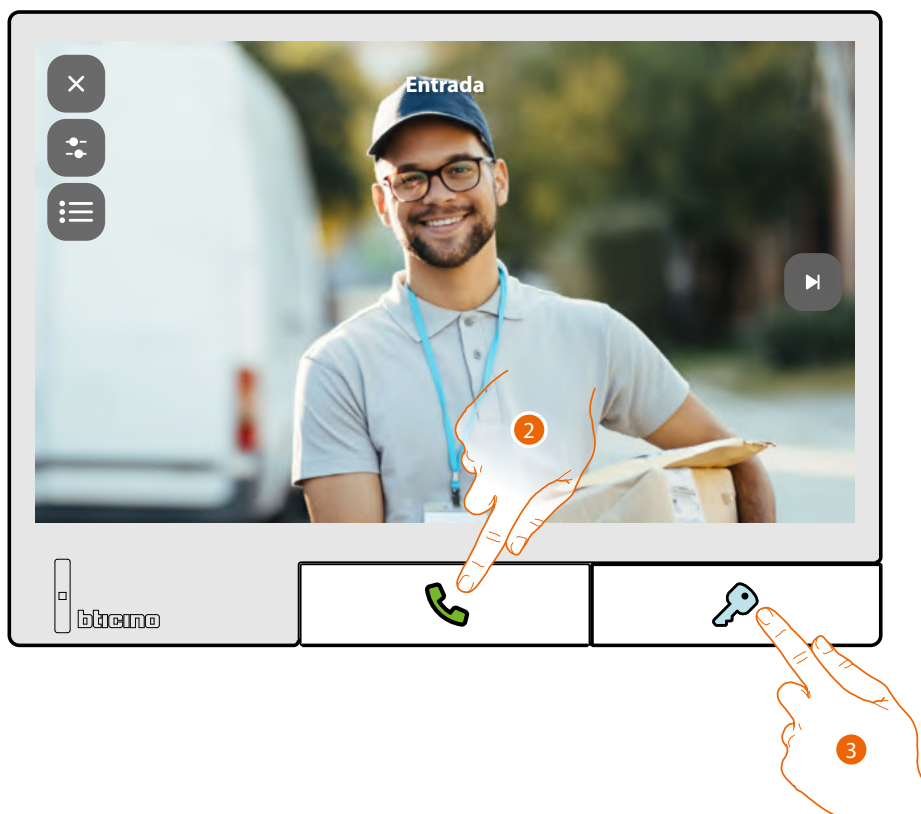

2. Toque para responder a la llamada, el LED pasa al estado verde fijo
3. Toque para abrir la cerradura de la Placa Exterior. Durante la apertura de la cerradura, el LED del botón de apertura cerradura se apaga y luego se pone de nuevo de color blanco fijo.

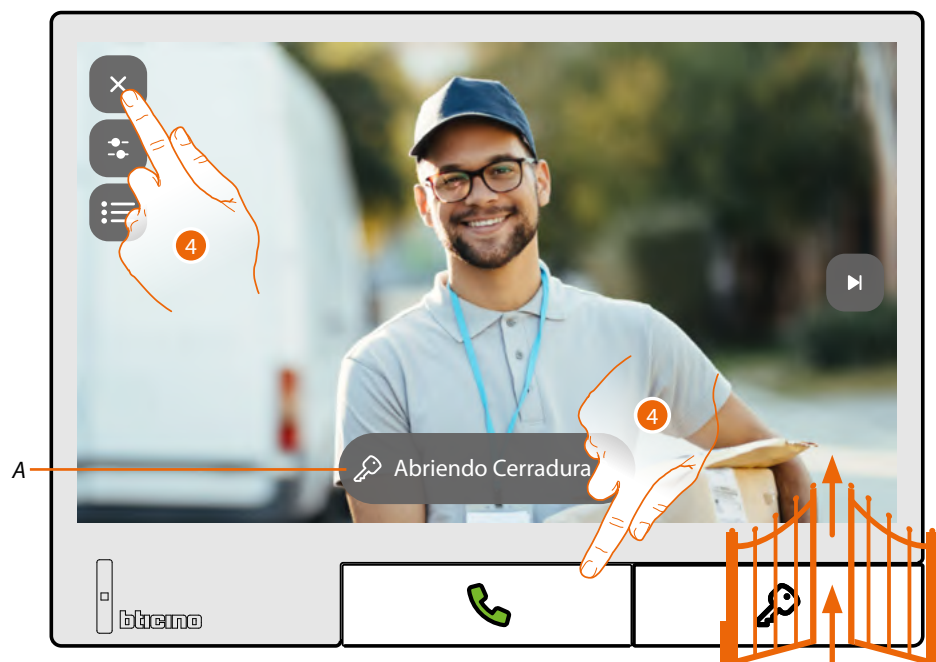

Un mensaje (A) indica la apertura de la cerradura.

NOTA: La cerradura se puede abrir también aunque no se conteste a la llamada

4. Toque para cerrar la llamada

Autoencendido y visualización cíclica

Esta función le permite visualizar las imágenes grabadas por la videocámara de la Placa Exterior asociada y ejecutar la visualización cíclica de las videocámaras y/o de las Placas Exteriores asociadas. Asimismo, puede activar la comunicación audio deshabilitada por defecto.

Esta función está disponible también desde la [zona videocámaras](#).

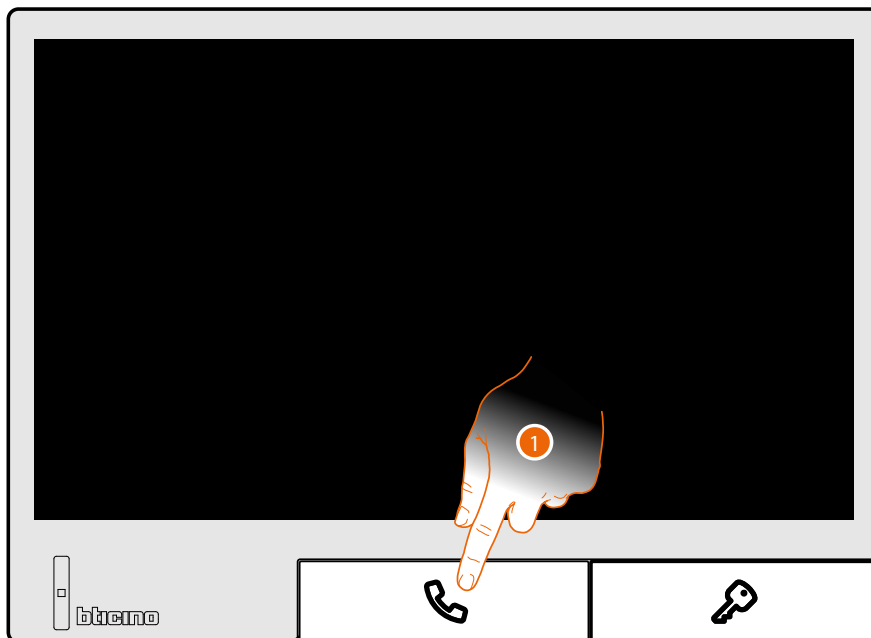

1. Toque para visualizar las imágenes grabadas por la videocámara de la Placa Exterior

El LED del botón activación comunicación pasa al estado verde parpadeante (A), el botón apertura cerradura se pone blanco fijo (B) y, después de unos segundos, se visualiza la imagen grabada por la videocámara de la Placa Exterior.

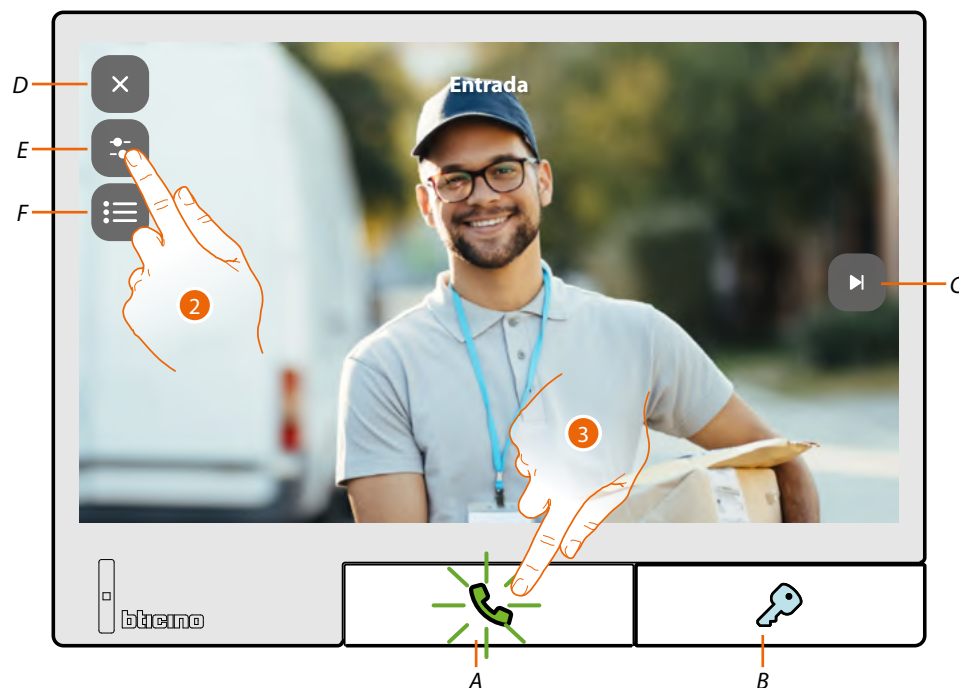

- A Activa la comunicación audio
 - B Abre la cerradura Placa Exterior
 - C Visualiza en secuencia las otras Placas Exteriores y/o videocámaras (*visualización cíclica*)
 - D Cierra la conexión
 - E Regulación de la imagen
 - F Muestra un menú con los *objetos de videoportero favorito*
2. Toque, si es necesario, para **regular los parámetros de la imagen**
 3. Toque para activar la comunicación audio con la Placa Exterior

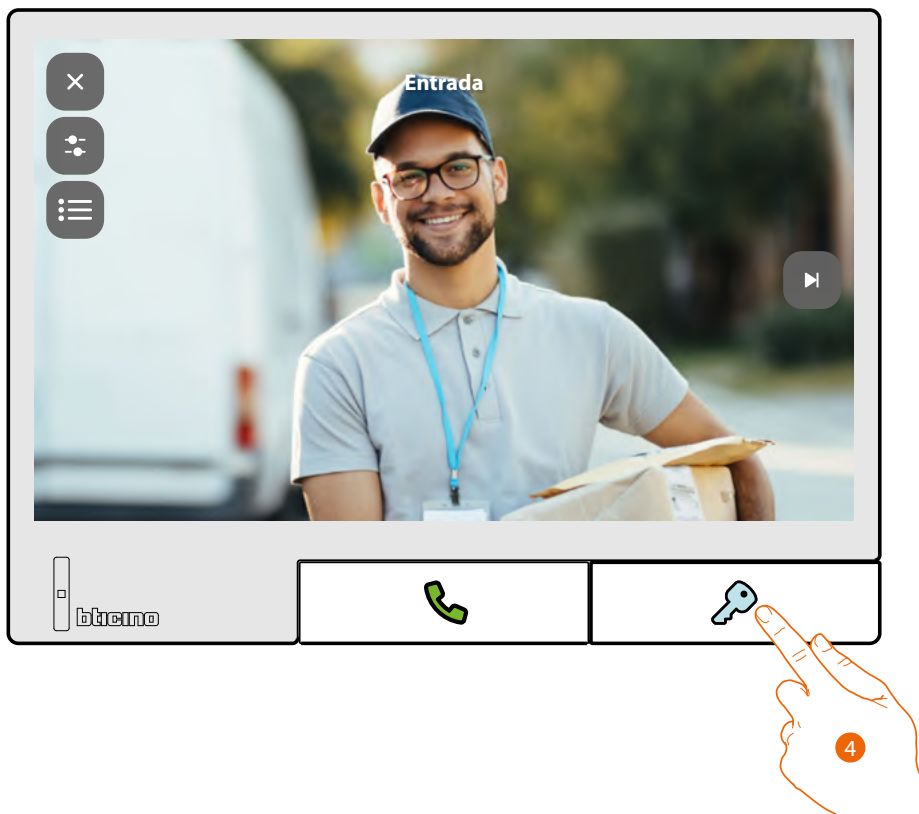

4. Toque para activar la cerradura de la Placa Exterior.
Durante la apertura de la cerradura, el LED del botón de apertura de la cerradura se apaga y luego se pone de nuevo de color blanco fijo.

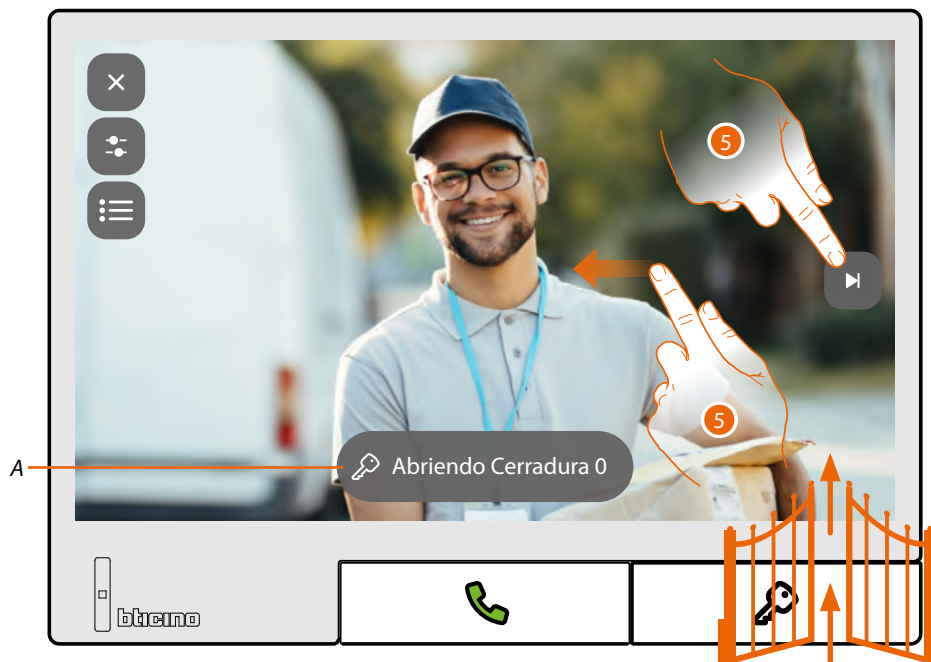

Un mensaje (A) indica la apertura de la cerradura.

NOTA: La cerradura se puede abrir también aunque no se conteste a la llamada

5. Deslice el dedo de derechas a izquierdas o toque para pasar a la visualización de otra videocámara ([visualización cíclica](#))

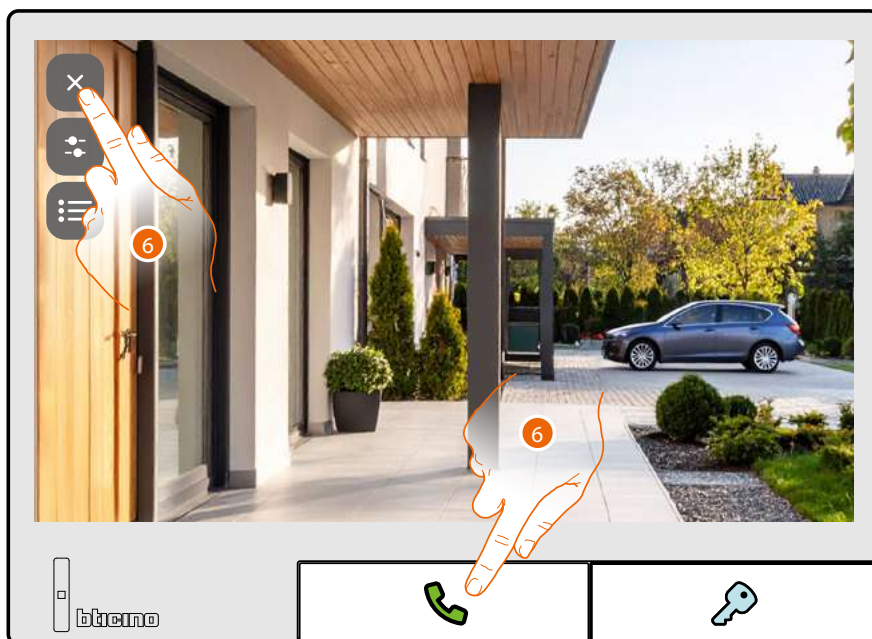

NOTA: La comunicación audio sigue activada también al pasar a otra videocámara; puede pasar de una videocámara a otra sin activar el sonido

6. Toque para cerrar la comunicación audio y vídeo

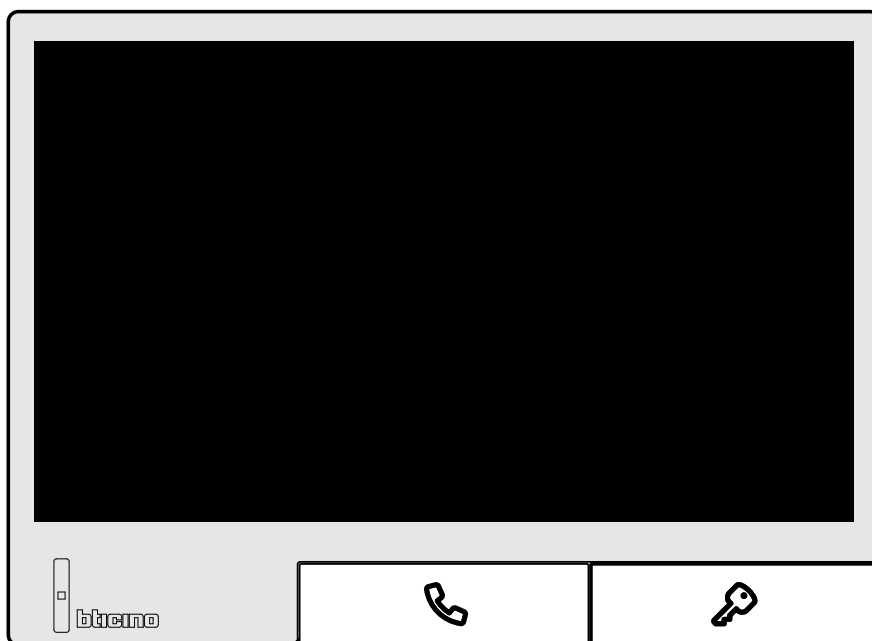

Abrir puerta

Esta función le permite abrir la cerradura de la placa exterior asociada.



1. Toque para enviar el comando

El LED del botón de apertura de la cerradura se pone de color blanco fijo (A) y el dispositivo emite un sonido, para indicar que la cerradura se ha abierto.

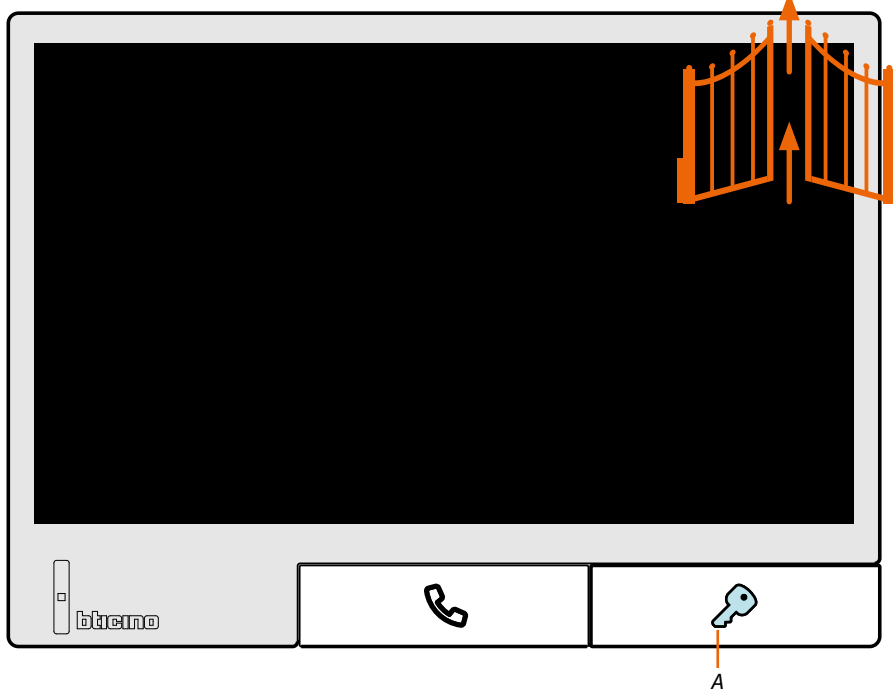

Esta función está disponible también en el [menú favoritos](#).

Notificaciones

En esta página puede visualizar los mensajes de audio/vídeo del **contestador del videoportero** y visualizar los **mensajes del sistema**.

En caso de haber nuevos mensajes grabados en el contestador, el LED (A) pasa al estado blanco parpadeante.



1. Toque para abrir la sección eventos y visualizar los mensajes

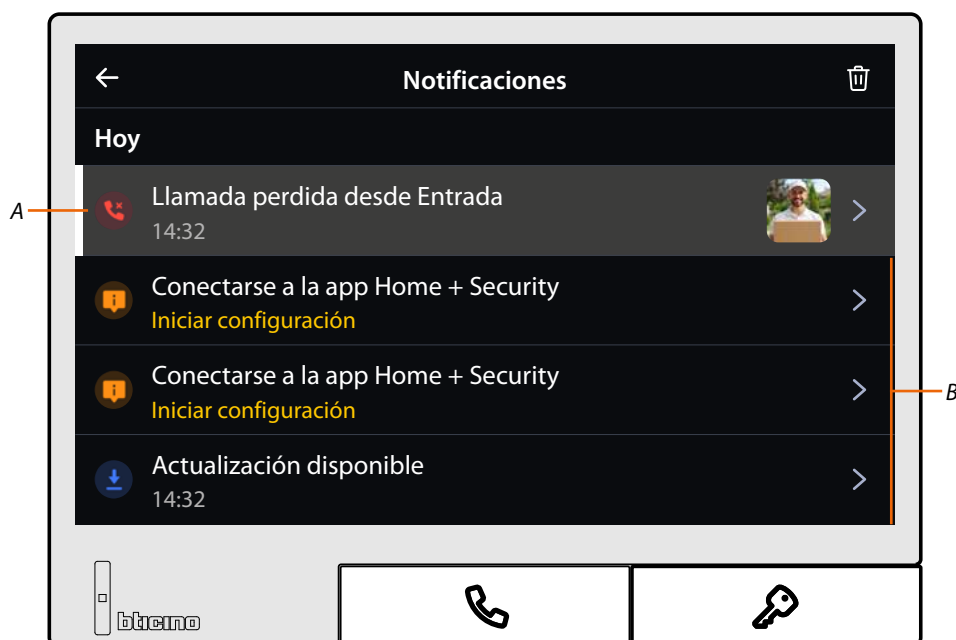

A Mensajes de audio/vídeo del **contestador del videoportero**

B **Mensajes del sistema**

Contestador

En esta página puede visualizar los mensajes de audio/vídeo grabados por la Placa Exterior en su ausencia.

Para activar la función y ajustar el mensaje de bienvenida, consulte el capítulo [Ajustes/contestador](#).

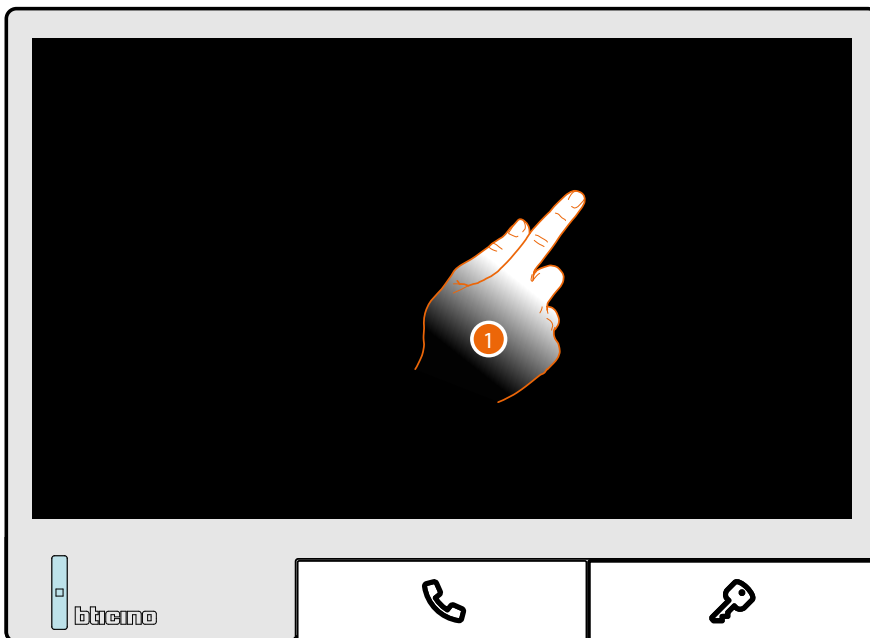

1. El LED de estado del Clase 300X parpadea en blanco, para indicar que hay un nuevo mensaje disponible en el contestador.
Toque para activar la pantalla del dispositivo



2. Toque para abrir la sección Notificaciones



- A Fecha/hora grabación
- B Mensaje vídeo (con imagen y vista preliminar)
- C Elimina mensaje (el mensaje es eliminado inmediatamente sin confirmación)
- D Indicador mensaje no leído (después de la lectura, el indicador desaparece)
- 3. Toque para visualizar el mensaje



- A Reproduce mensaje precedente
- B Interrumpe/reproduce mensaje
- C Reproduce mensaje sucesivo
- 4. Toque para reproducir el mensaje
- 5. Toque para cerrar el mensaje

Mensajes del sistema

En esta página puede visualizar los mensajes que le envía el sistema, los mensajes son de dos tipos:

- Sugerencias para efectuar operaciones sin ejecutar todavía (A)
- Mensaje de actualización de firmware instalable (B)

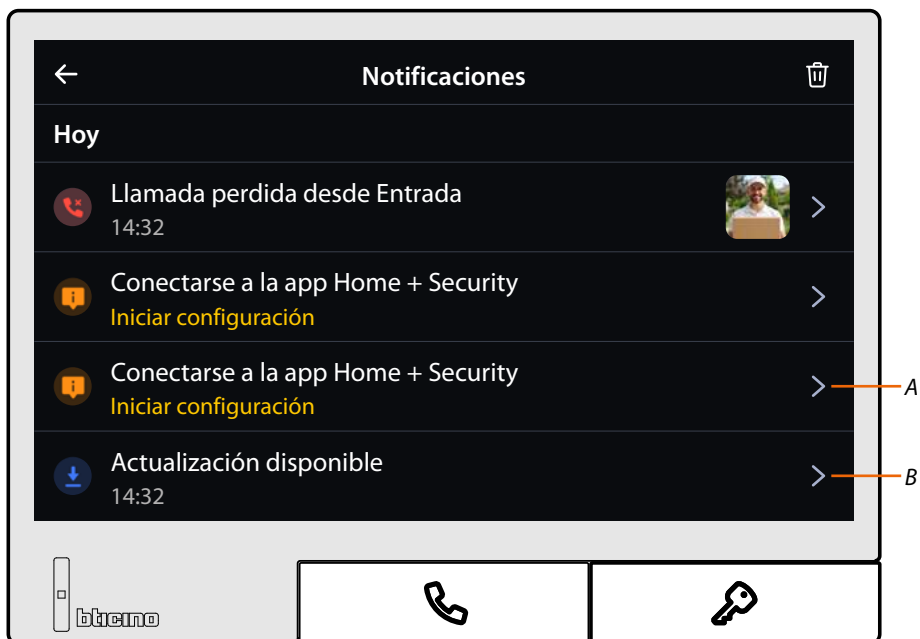



Mensaje de actualización firmware disponible

Cuando una nueva actualización de firmware se encuentra disponible, el sistema le envía una notificación de aviso, puede descargar e instalar el nuevo firmware desde esta posición o, después de 24 horas, lo dispositivo lo instalará automáticamente.



1. Toque para iniciar el procedimiento de actualización firmware (descarga + instalación)



2. Seleccione la opción para instalar inmediatamente el firmware descargado
3. Toque para iniciar la actualización

Aparece la pantalla, que indica la instalación de las actualizaciones

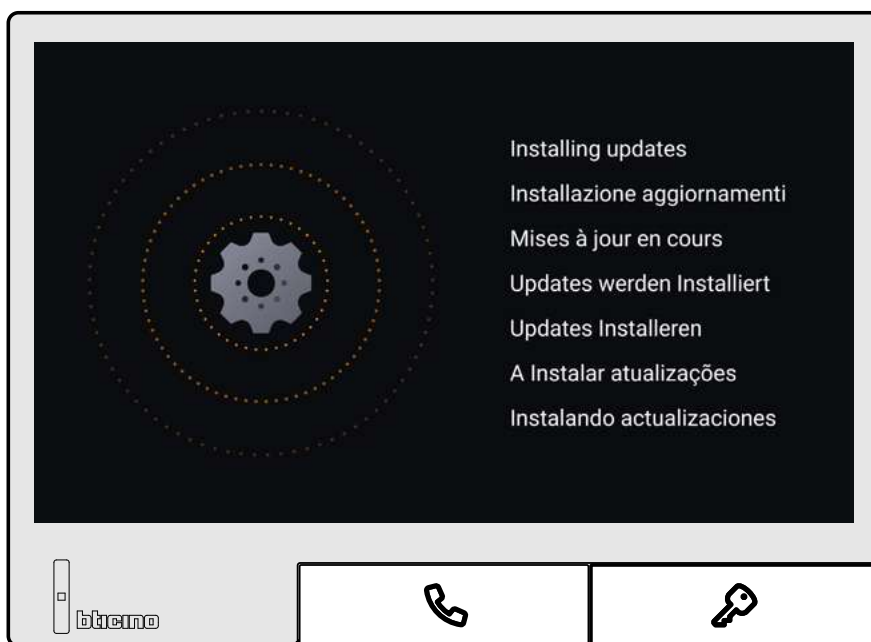

Al final de la instalación, el dispositivo se reinicia y, a continuación, aparece la [Página de Inicio](#)

Eliminar el mensaje



1. Toque para eliminar uno o varios mensajes/notificaciones



2. Seleccione los mensajes/notificaciones que quiere eliminar
3. Toque para eliminar los mensajes/notificaciones seleccionados

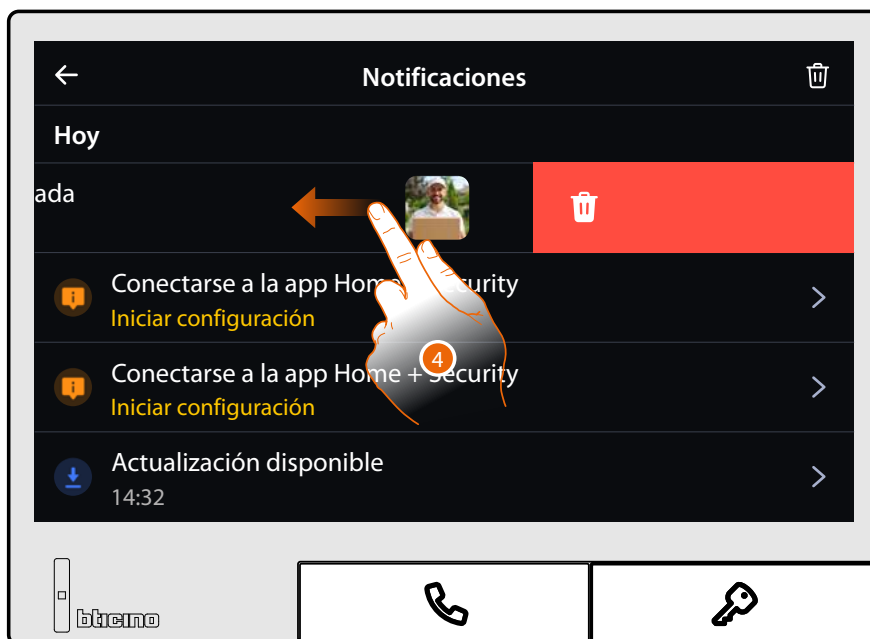

Como alternativa, puede eliminar un mensaje/notificación, deslizando el dedo de derechas a izquierdas sobre el mensaje/notificación, que quiere eliminar



4. Deslice el dedo de derechas a izquierdas para eliminar el mensaje/notificación

Activaciones

En la **zona favoritos**, si se han creado anteriormente, encontramos los objetos Activaciones. Estos objetos permiten activar algunos actuadores (ej. cerradura, luz del jardín, etc.) de su instalación.

 Nueva activación	Cerradura: envía un comando para abrir una cerradura de su instalación
 Nueva activación	Genérico: envía un comando para encender, por ejemplo, la luz del jardín

NOTA: Los objetos, creados en los **impostazioni avanzate**, se insertan directamente en la **Página de Inicio**.

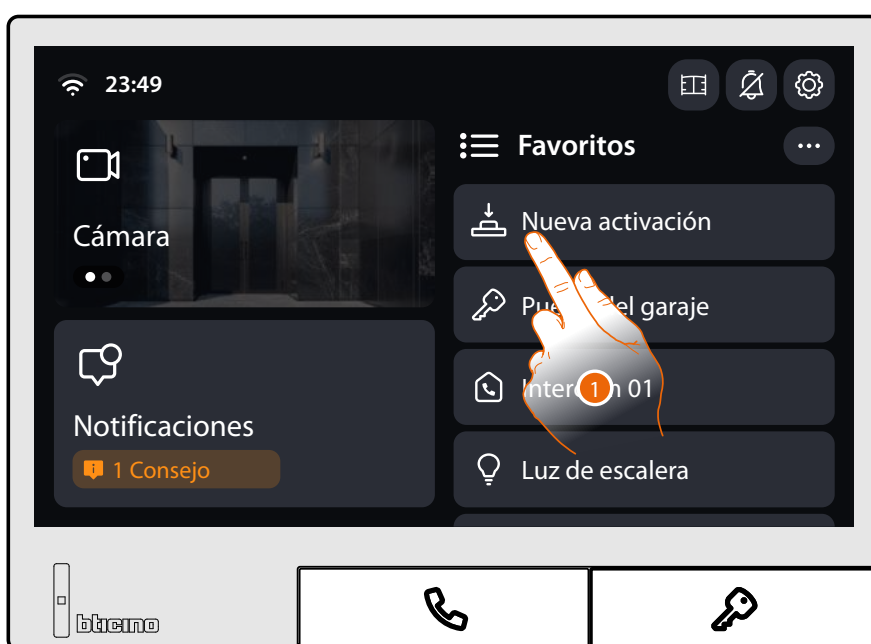

1. Toque para efectuar la activación



NOTA: El LED del botón de la cerradura se enciende solamente para las activaciones de tipo cerradura

Videocámaras y Videocontrol

En la zona videocámaras, si se han creado antes, encontramos los objetos videocámara. Estos objetos le permiten vigilar su vivienda activando una de las videocámaras:

- del sistema SCS de videoporteros (Privada o Pública).
- del sistema de TVCC integrado

Tras haber activado una videocámara, puede visualizar cíclicamente (en secuencia) las otras videocámaras, si se han configurado correctamente en modo progresivo.

NOTA: El ejemplo mostrado se refiere a las videocámaras; para el videocontrol, algunas funciones podrían no estar disponibles.

NOTA: Si en la instalación hay una placa exterior audio se visualiza siempre en la secuencia, pero se puede abrir solamente la fónica y la cerradura



Privada: visualiza las imágenes procedentes de una videocámara/Placa Exterior instalada en el propio piso



Pública: visualiza las imágenes procedentes de una videocámara/Placa Exterior instalada en el bloque y visible para todos los vecinos



TVCC: visualiza las imágenes procedentes de una videocámara de un sistema de videovigilancia integrado con el sistema SCS de videoporteros.

NOTA: Si quiere ver una secuencia de videocámaras o una multivisión, ha de instalar un dispositivo (ej. Digital Video Recorder) para ejecutar dicha acción.

NOTA: Los objetos, creados en los ajustes avanzados, se insertan directamente en la [Página de Inicio](#).



1. Toque para visualizar la videocámara

Los iconos que aparecen y las relativas funciones disponibles son consecuencia del tipo de dispositivo conectado.

El ejemplo mostrado se refiere a una placa exterior audio vídeo.

El LED del botón activación comunicación pasa al estado verde parpadeante (A), el botón apertura cerradura se pone blanco fijo (B) y, después de unos segundos, se visualiza la imagen grabada por la videocámara de la Placa Exterior.



- A Activa la comunicación audio
 - B Abre la cerradura Placa Exterior
 - C Visualiza en secuencia las otras Placas Exteriores y/o videocámaras (*visualización cíclica*)
 - D Cierra la conexión
 - E Regulación de la imagen
 - F Muestra un menú con los *objetos de videoportero favoritos*
2. Toque, si es necesario, para *regular los parámetros de la imagen*
 3. Toque para activar la comunicación audio con la Placa Exterior

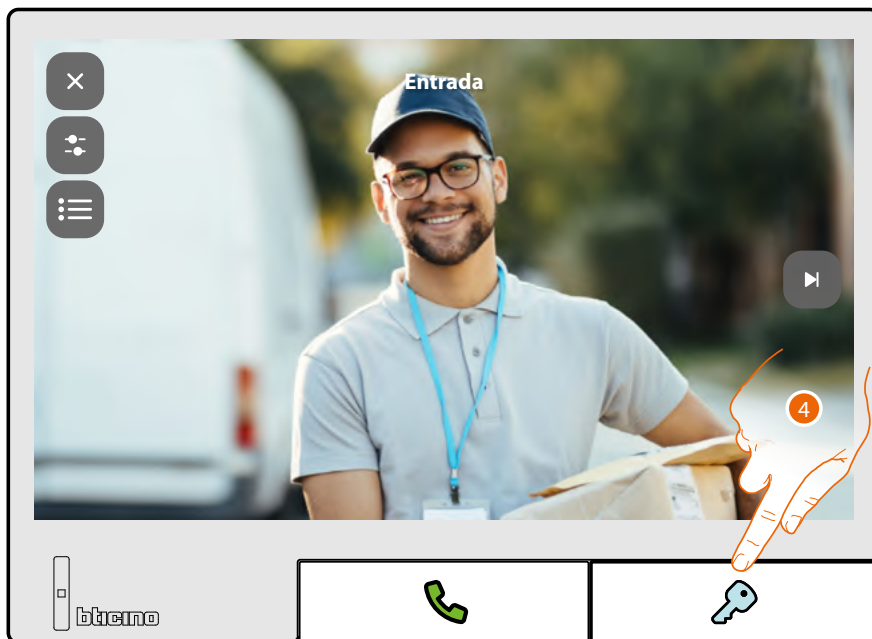

4. Toque para activar la cerradura de la Placa Exterior.
Durante la apertura de la cerradura, el LED del botón de apertura de la cerradura se apaga y luego se pone de nuevo de color blanco fijo.

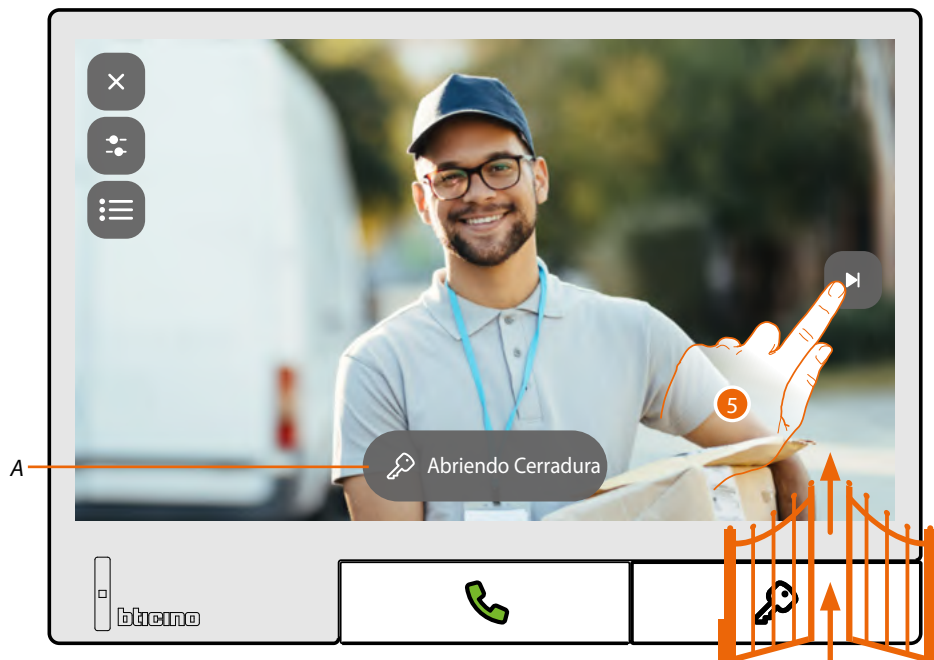

Un mensaje (A) indica la apertura de la cerradura.

5. Toque para pasar a la visualización de otra videocámara ([visualización cíclica](#))

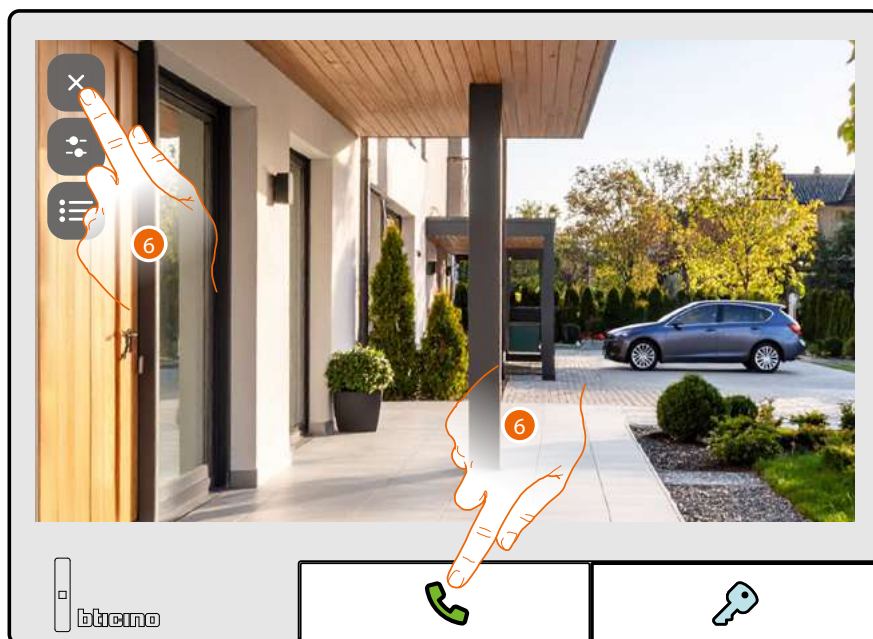

NOTA: La comunicación audio sigue activada también al pasar a otra videocámara; puede pasar de una videocámara a otra sin activar el sonido

6. Toque para cerrar la comunicación audio y vídeo

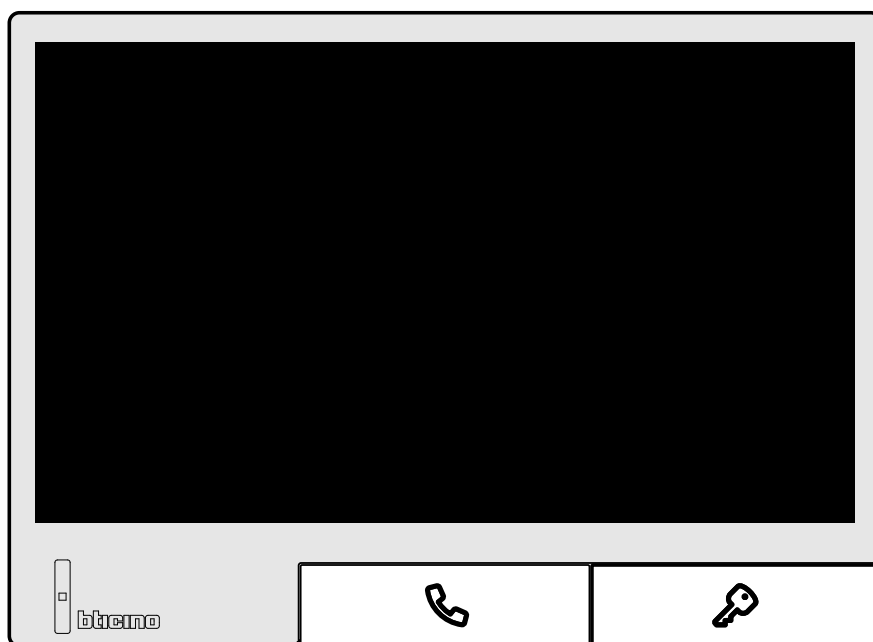

Intercom

En la **zona favoritos**, si creados anteriormente, hay objetos Intercom.

Estos objetos permiten comunicar con otros videoporteros/porteros instalados en su vivienda o en otros pisos.

-
- | | |
|---|--|
|  Intercom 01 | Interno: activa la comunicación entre habitaciones del mismo piso |
|---|--|
-
- | | |
|---|--|
|  Intercom 02 | Externo: activa la comunicación entre habitaciones de pisos distintos |
|---|--|
-
- | | |
|---|--|
|  Intercom 03 | General: activa la comunicación con todas las Unidades Interiores |
|---|--|
-

NOTA: Los objetos, creados en los ajustes avanzados, se insertan directamente en la **Página de Inicio**.



1. Toque para activar la intercomunicación con la unidad interior elegida.

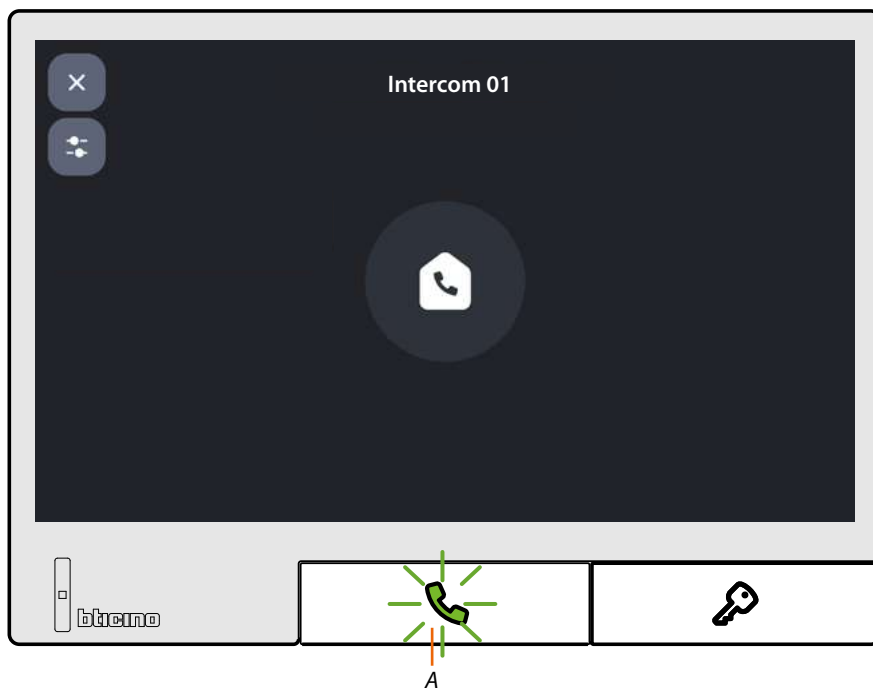

El LED del botón comunicación pasa al estado verde parpadeante (A) y en la pantalla aparece la vista de comunicación con la Unidad Interior.

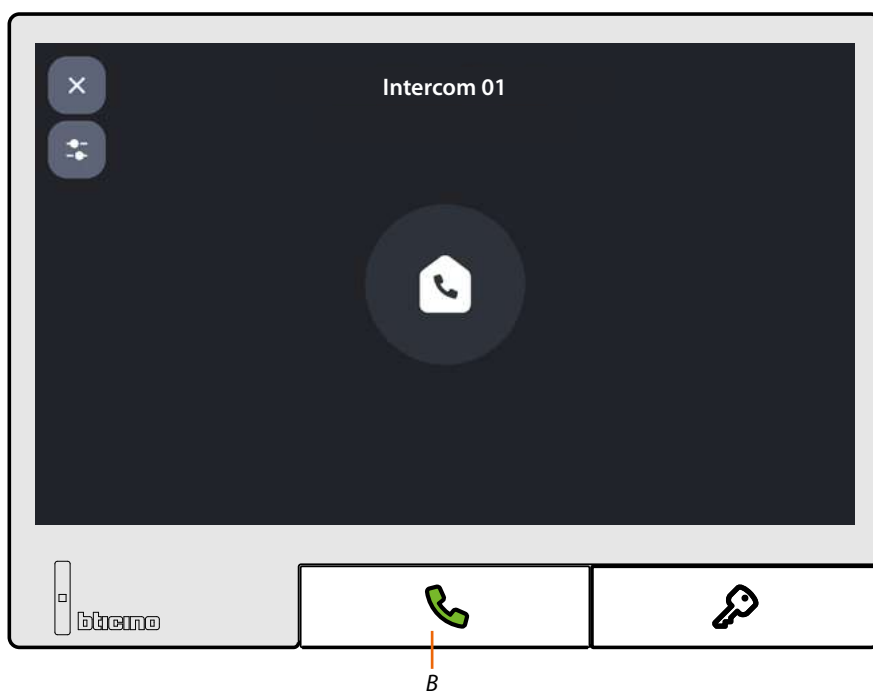

Cuando la persona llamada responde, el LED verde pasa al estado fijo (B)

NOTA: Si recibe una llamada desde la placa exterior en el modo "intercom", el sistema respeta las prioridades y se cierre la llamada corriente.

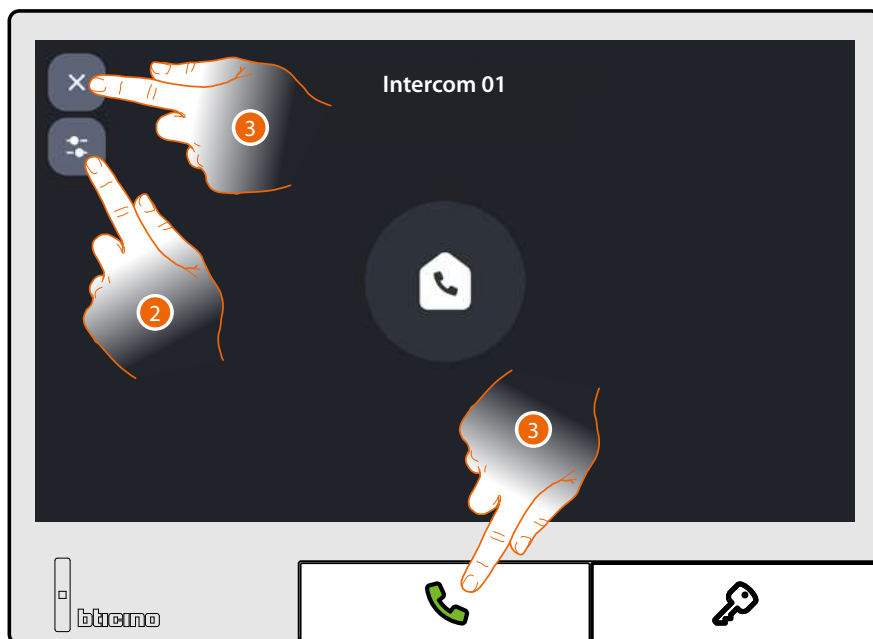

2. Si es necesario, toque para abrir el panel de regulación del audio

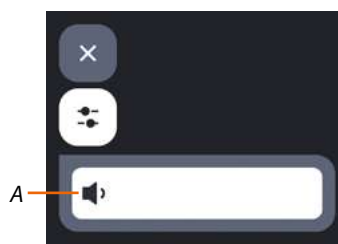

A Regula el volumen

3. Toque para cerrar la comunicación

Luces escalera

Esta función envía un comando para la activación temporizada de las áreas comunes.



1. Toque para enviar el comando



- A Un mensaje indica que la acción se ha efectuado.

Estudio profesional

En esta sección, puede gestionar la función Estudio profesional, que le permite abrir automáticamente la cerradura asociada, sin tener que presionar la tecla cerradura al recibirse una llamada desde una placa exterior.

La función Estudio profesional puede estar

- desactivada
- activada durante un cierto periodo
- activada un día/hora determinada
- activada siempre



1. Toque para abrir la función Estudio profesional



- A *Desactivar la función*
- B *Activar durante un periodo la función*
- C *Activar la función un día/hora determinada*
- D *Activar la función siempre*

Activación temporal de estudio profesional

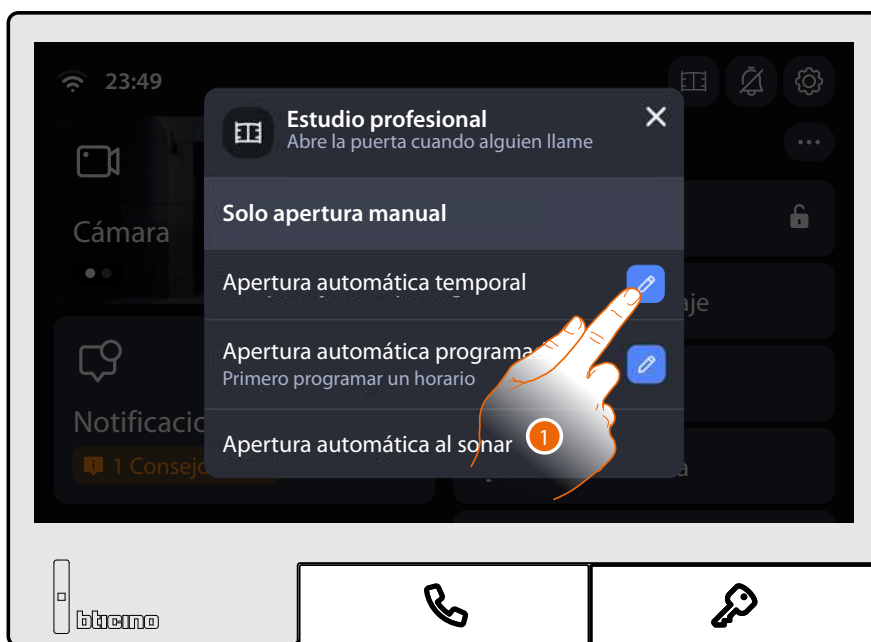

1. Toque para configurar el tiempo de activación de la función



2. Toque para aumentar/ disminuir el tiempo
3. Toque para confirmar

El icono y el LED encendido de color amarillo (A) indican que la función Estudio profesional está activada

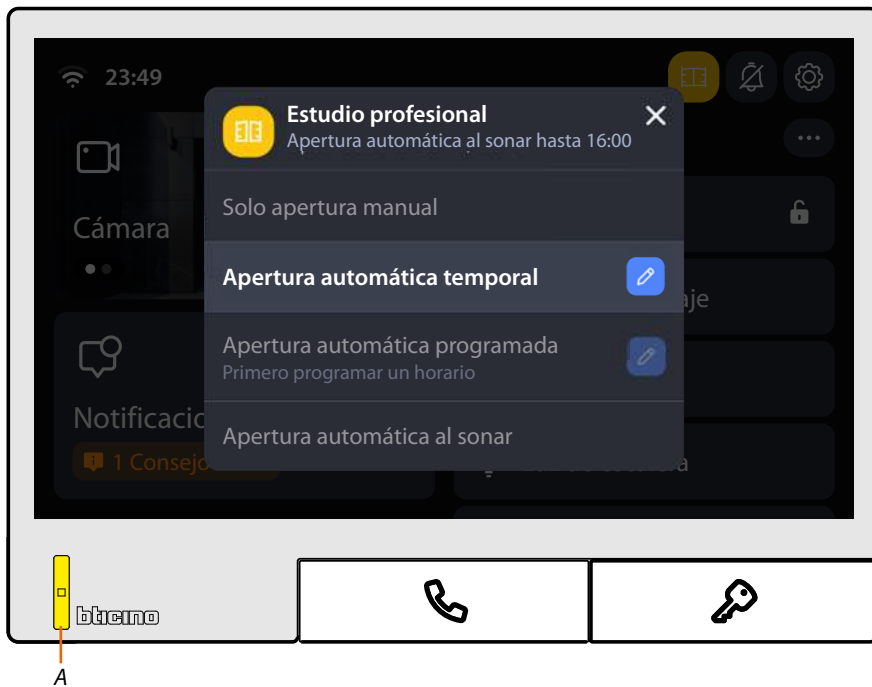

Activación programada de estudio profesional

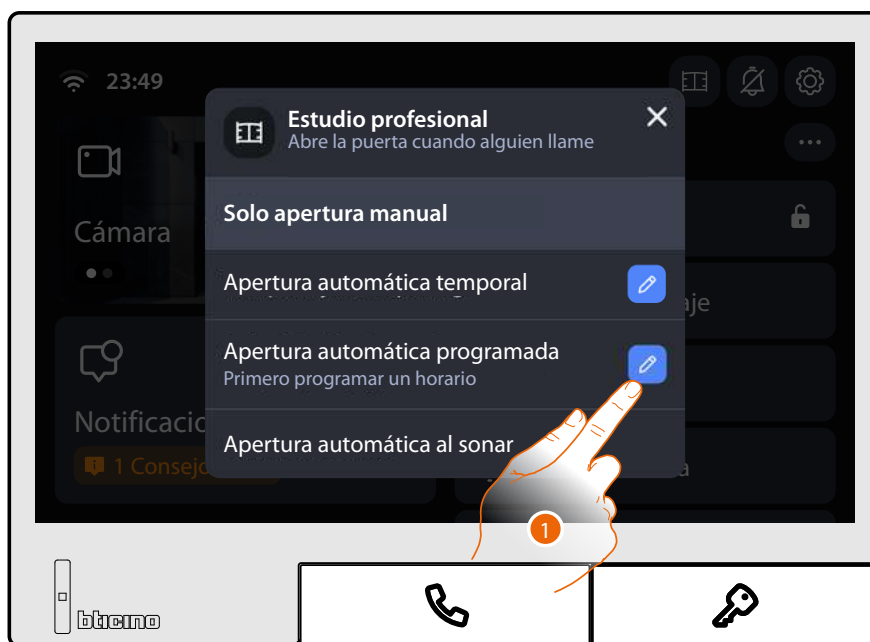

1. Toque para configurar una programación para la activación de la función



2. Toque para seleccionar los días de la semana en los que se quiere activar la función
3. Toque para configurar la hora de inicio y de fin en el que activar la función
4. Toque para confirmar

El icono y el LED encendido de color amarillo (A) indican que la función Estudio profesional está activada

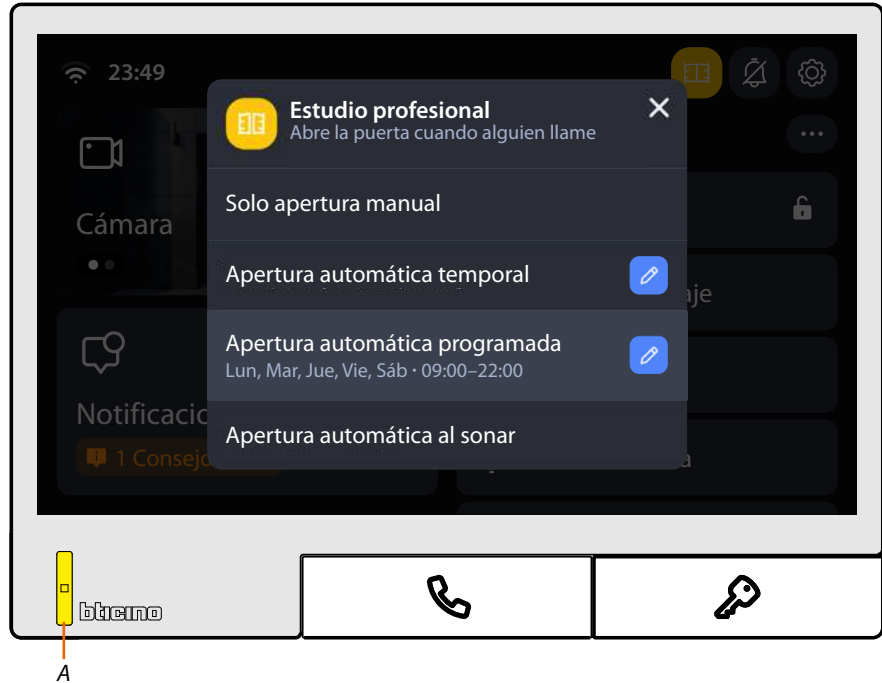

Activación permanente de estudio profesional

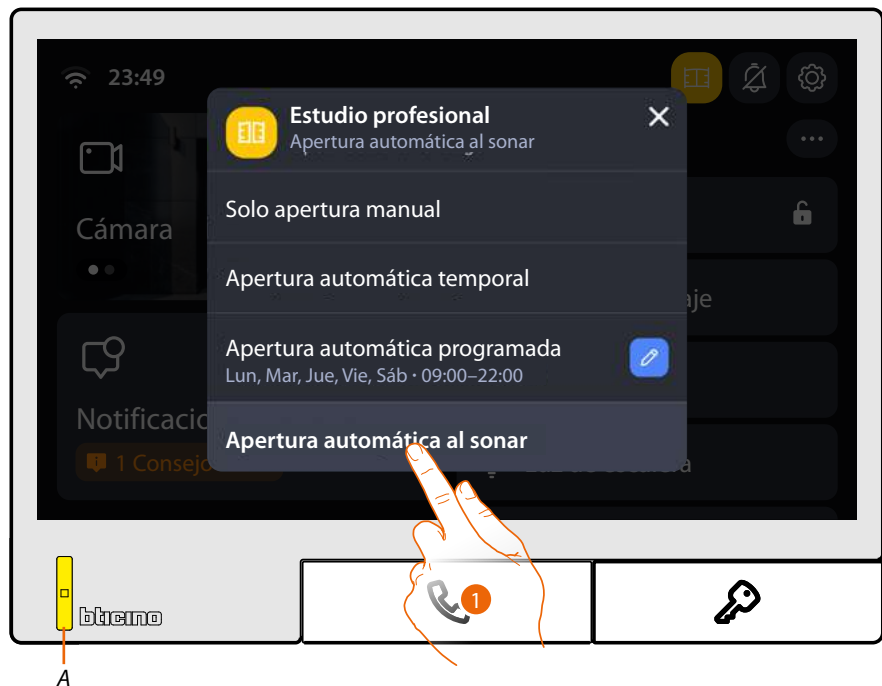

1. Toque para activar la función Estudio profesional siempre

El icono y el LED encendido de color amarillo (A) indican que la función Estudio profesional está activada

Modo silencioso

En esta sección, puede activar y desactivar la función Modo silencioso, que le permite excluir el timbre del Clase 300X.

El modo silencioso puede estar:

- desactivado (timbre activo)
- activado durante un cierto periodo
- activado un día/hora determinada
- activado siempre



1. Toque para abrir la función Modo silencioso



A *Desactivar la función*

B *Activar durante un periodo la función*

C *Activar la función un día/hora determinada*

D *Activar la función siempre*

Activar durante un periodo la función



1. Toque para configurar la duración para excluir el timbre



2. Toque para aumentar/ disminuir el tiempo de duración para la exclusión
3. Toque para confirmar

El icono  y el LED encendido de color morado (A) indican que la función Modo silencioso está activada



Activar la función un día/hora determinada



1. Toque para configurar una programación personalizada para excluir el timbre



2. Toque para seleccionar los días de la semana en los que se quiere activar la exclusión del timbre
3. Toque para configurar la hora de inicio y de fin en el que activar la exclusión del timbre
4. Toque para confirmar

El icono  y el LED encendido de color morado (A) indican que la función Modo silencioso está activada



Activación permanente de la función Modo silencioso

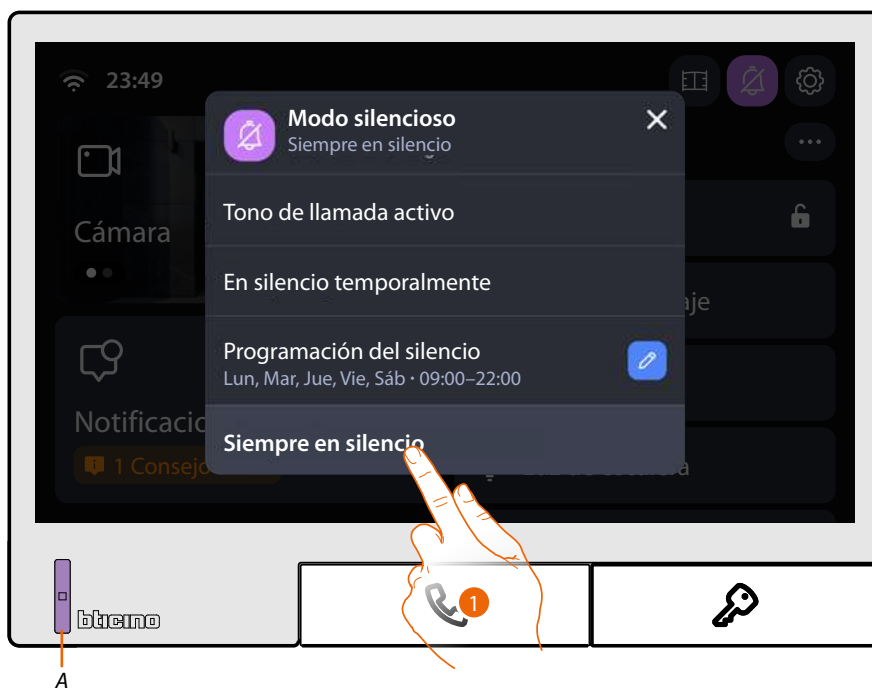

1. Toque para activar la función Modo silencioso siempre

El icono  y el LED encendido de color morado (A) indican que la función Modo silencioso está activada

Uso de las funciones a distancia (App Home + Security)

Tras haber efectuado este procedimiento, podrá controlar a distancia las siguientes funciones:

- responder a una llamada de videoportero desde las Placas Exteriores
- LLAMAR A CASA (efectúa una llamada a su dispositivo)
- visualizar las imágenes procedentes de las Placas Exteriores y de las Videocámaras
- abrir la cerradura de las Placas Exteriores
- activar actuadores genéricos cableados en el sistema
- habilitar la función contestador y visualizar los mensajes de audio/vídeo grabados por la Placa Exterior



Para poder controlar a distancia estas funciones primero debe descargar la app Home + Security de los Store (para los dispositivos iOS® de App Store y para los dispositivos Android® de Play Store)

NOTA: Cuando en una casa se requieran varios dispositivos, uno se habrá de configurar como principal y los otros como secundarios.

La vinculación con la App se puede efectuar exclusivamente con el dispositivo.

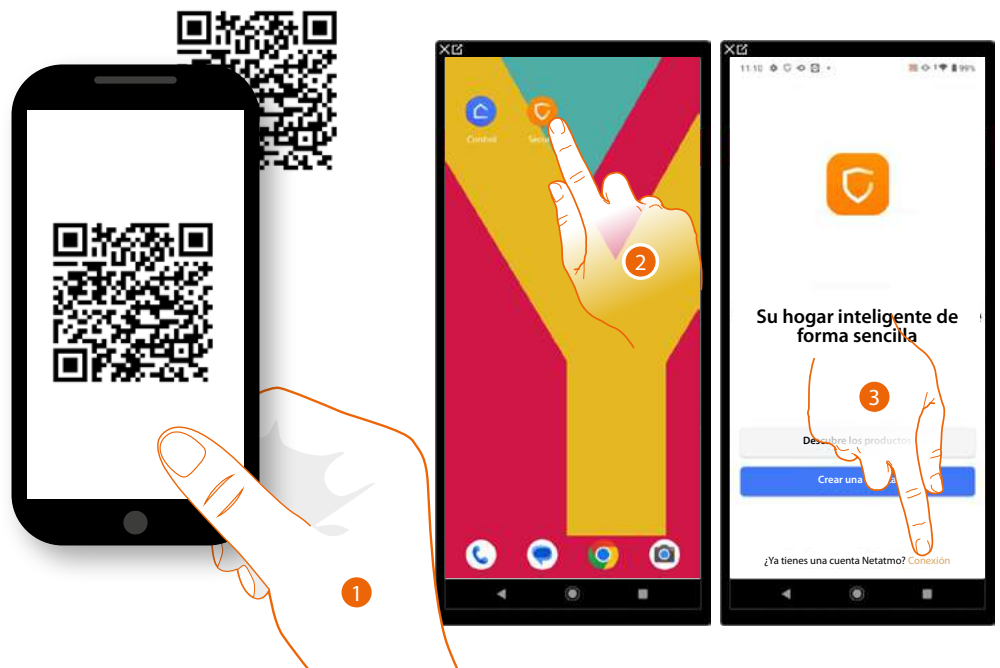

1. En su smartphone, ejecute la App para leer los códigos QR y luego enfoque el código QR o busque la app Home + Security en los store.
2. Tras haberse descargado la App, toque para abrirla
3. Toque para iniciar sesión en la App Home+Security (ha de haberse registrado antes)

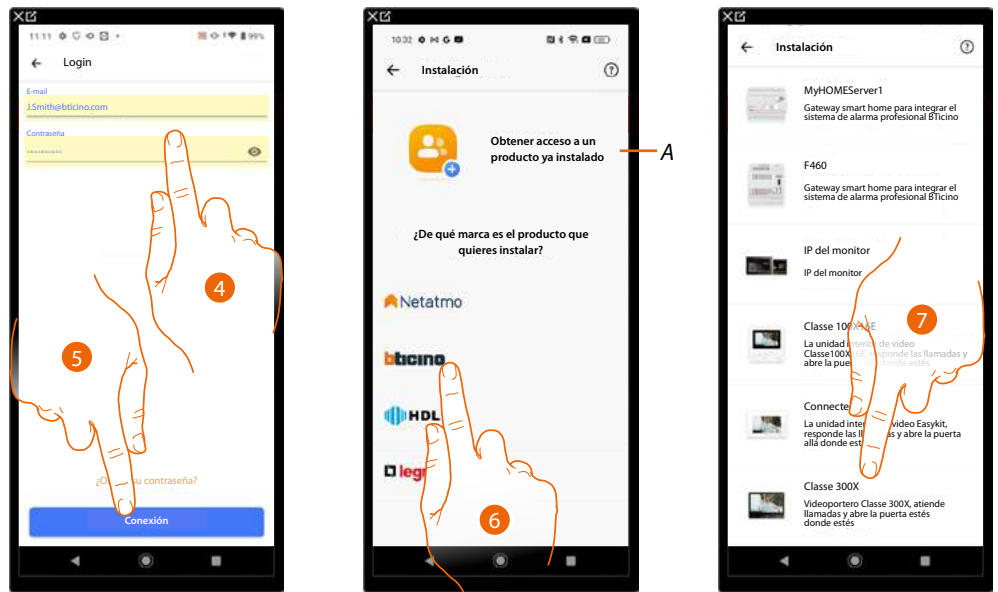

4. Introduzca las credenciales de la App Home+Security

5. Toque para continuar

A Toque en caso de que se le haya invitado utilizar el dispositivo ya instalado mediante la app Home+Security

6. Toque para seleccionar la marca del dispositivo instalado

Ahora el sistema le muestra un tutorial para ayudarle a realizar la asociación a su dispositivo.

NOTA: Antes de iniciar la vinculación, asegúrese de que el dispositivo esté conectado a Internet.

7. Toque para seleccionar el dispositivo

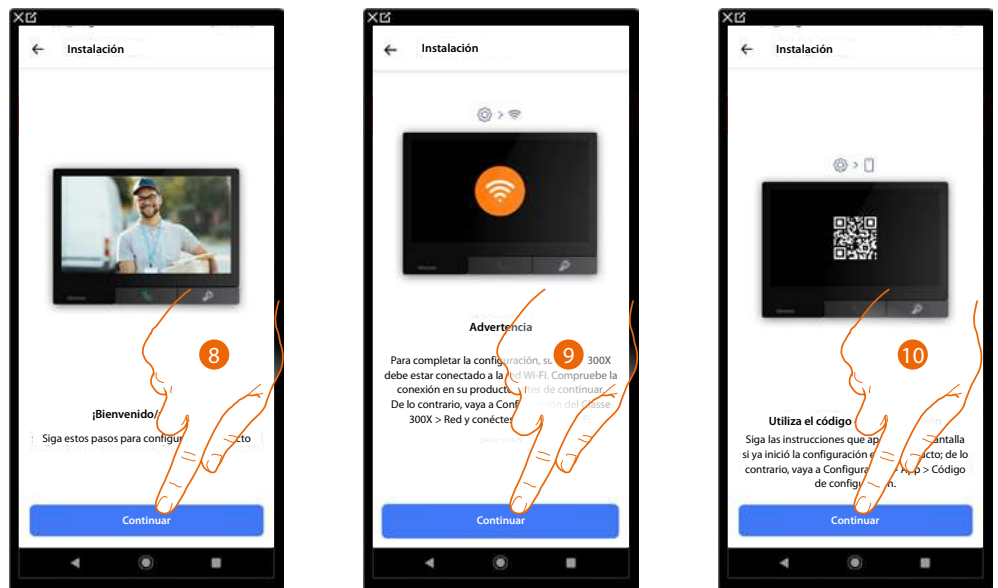

8. Toque para continuar

9. Compruebe que el dispositivo esté conectado a una **red de datos** con conexión a Internet y toque para continuar

10. Toque para continuar, ahora tiene que enfocar el código QR presente en el dispositivo

El código QR se encuentra en el menú Ajustes\Aplicación

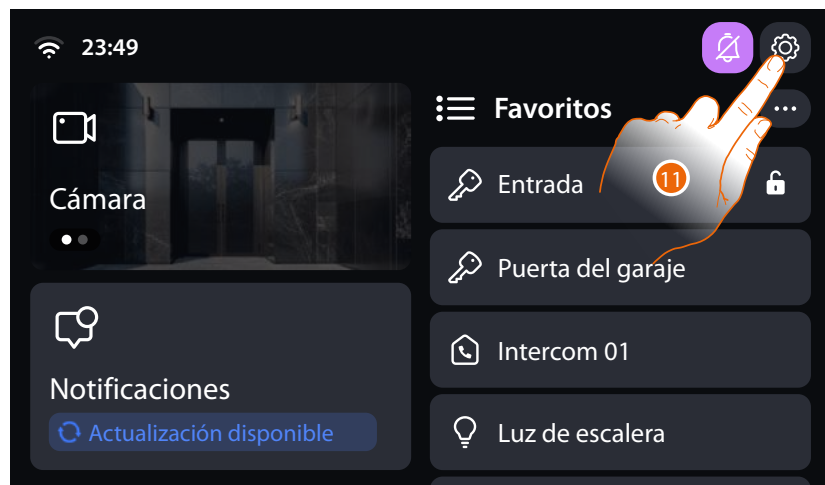

11. Toque para abrir la sección Ajustes



12. Deslice el dedo para visualizar otros ajustes



13. Toque para abrir la página donde se encuentra el código QR

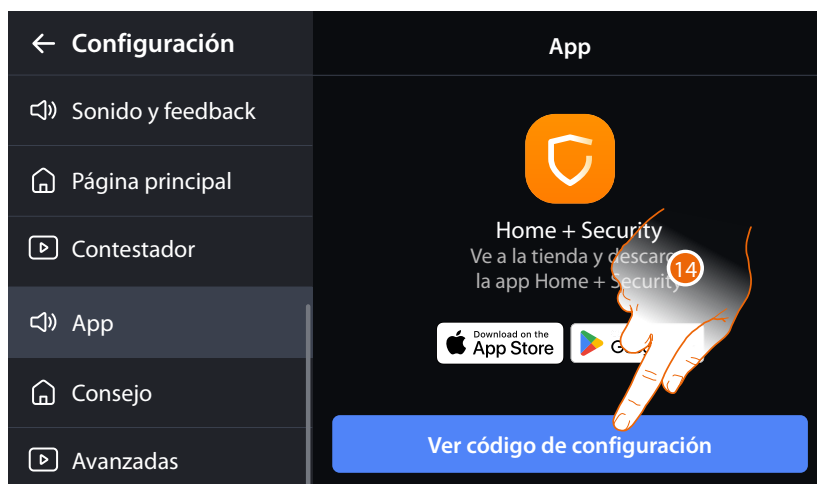

14. Toque para ver el código QR

NOTA: Si no se ha conectado a la red, aparece un mensaje de aviso, conéctese a la red y, a continuación, repita el procedimiento.

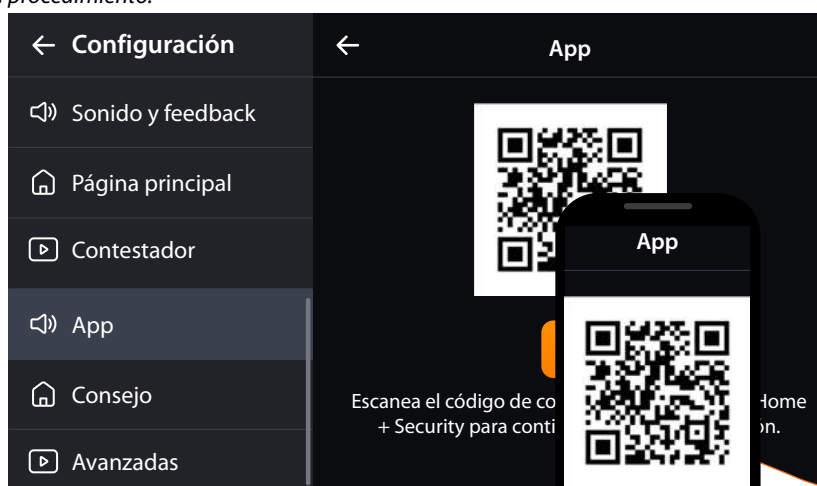

15. Enfoque el código QR con el smartphone

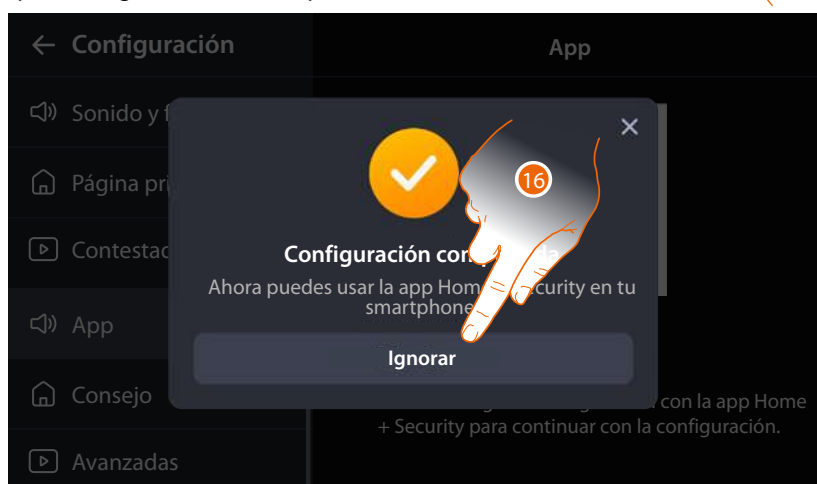

16. Toque para completar

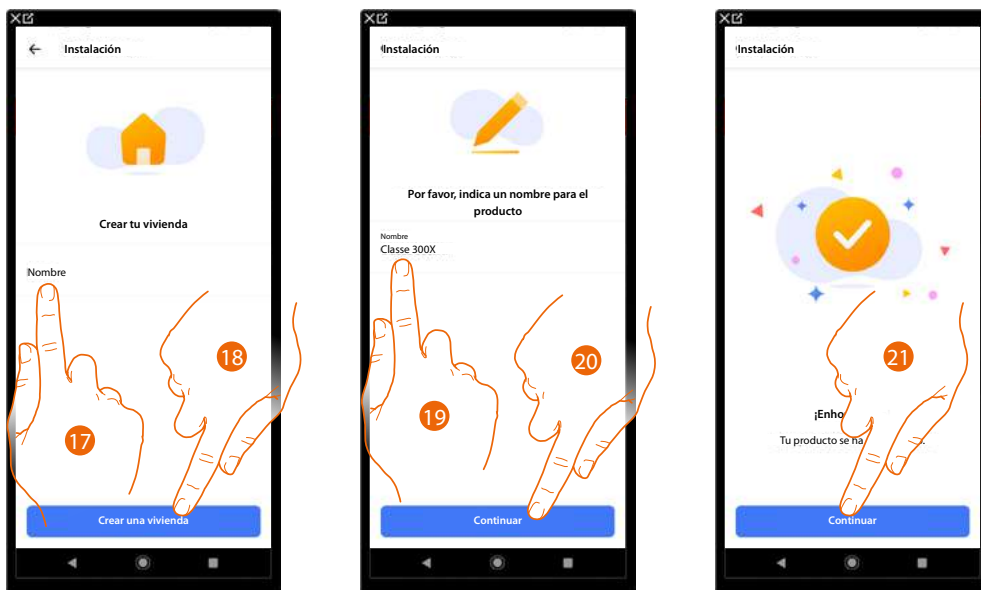

- 17. Toque para ponerle un nombre a la casa
- 18. Toque para crear una nueva casa Home + Security o Seleccione una existente
- 19. Introduzca un nombre para el dispositivo
- 20. Toque para continuar.
- 21. Toque para acabar

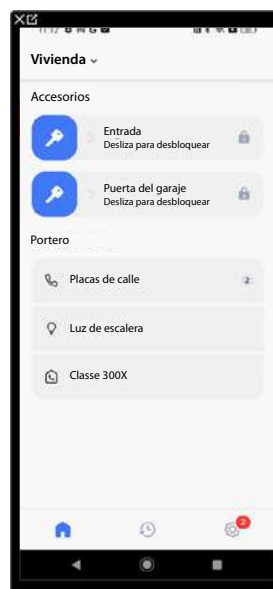

- 22. Toque para accionar las funciones de videoportero a distancia
- Para la gestión de la asociación entre el dispositivo y la App Home + Security, consulte el capítulo [App en la sección ajustes](#).

Ajustes

Tras haber instalado y conectado su Clase 300X, ha de efectuar los ajustes de base para empezar a usarlo.

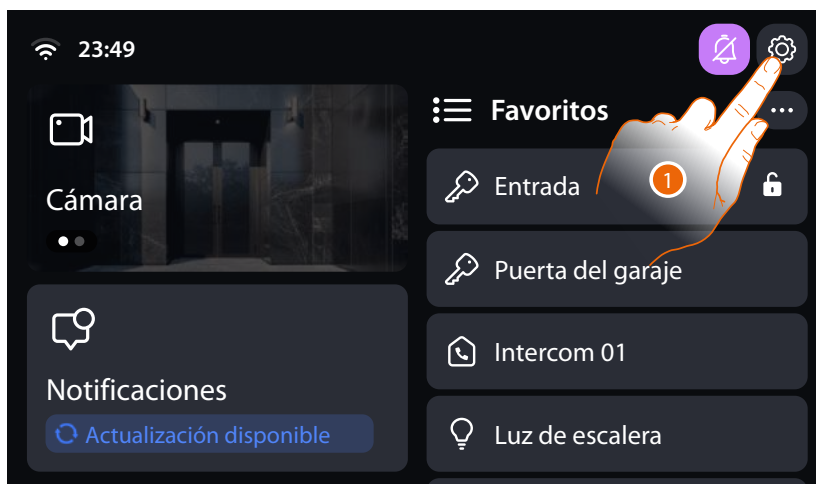

1. Toque para abrir el menú Ajustes



 General	Ajusta los parámetros generales como: Idioma/Fecha y hora/Información
 Red	Habilita y gestiona la conexión a la red Wi-Fi
 Pantalla y Led	Regula la luminosidad y cambia la imagen de fondo de la pantalla, habilita/deshabilita los LEDs de notificación y cerradura.
 Sonido y feedback	Combina timbres con algunos eventos y regula el volumen de éstos.
 Página principal	Cambia nombre, gestiona la visualización y el orden de aparición de los objetos de videoportero y de las videocámaras, en las correspondientes zonas en la Página de Inicio .
 Contestador	Habilita/deshabilita la función contestador, habilita/deshabilita y graba el mensaje de bienvenida.
 App	Muestra la página donde se puede conectar/desconectar la App Home + Security para la gestión de las funciones de videoportero a distancia.
 Consejo	Aconseja algunas funciones para utilizar el dispositivo rápidamente. En cada página de sugerencia, dispone de un enlace, que le lleva directamente a la entrada de menú afectada.

 Avanzadas

Abre el menú para configurar el dispositivo de una forma avanzada. Puede configurar los parámetros de videoportero, habilitar el estudio profesional y configurar si el dispositivo es principal o secundario.

Asimismo, puede crear los objetos para utilizar las funciones de videoportero.

General

Esta sección contiene los ajustes de carácter general.



Idioma

Configurar el idioma del dispositivo.

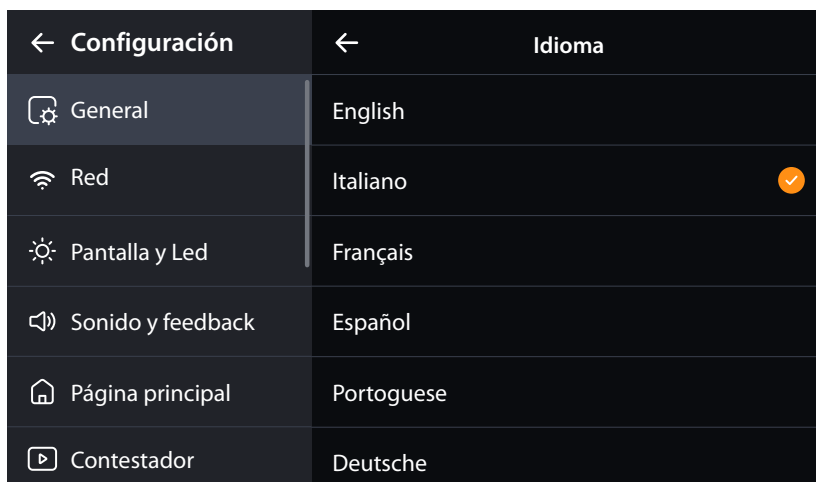

1. Toque el idioma que configurar

Fecha y hora

Programa la fecha y la hora corrientes.

La fecha y la hora de forma predeterminada se han ajustado en el modo automático (☑).

Puede ajustar la fecha y la hora actualizadas automáticamente en un servidor NTP.

Network Time Protocol (sigla NTP) es un protocolo para sincronizar los relojes del sistema de una forma automática con los datos correctos de Internet.

NOTA: Fecha, hora y huso horario se sincronizan con el servidor NTP, únicamente cuando la conexión Wi-Fi se ha configurado.



1. Toque para deshabilitar la función hora y fecha automáticas y ajustar la hora y la fecha manualmente.
2. Toque para configurar el huso horario de su zona.

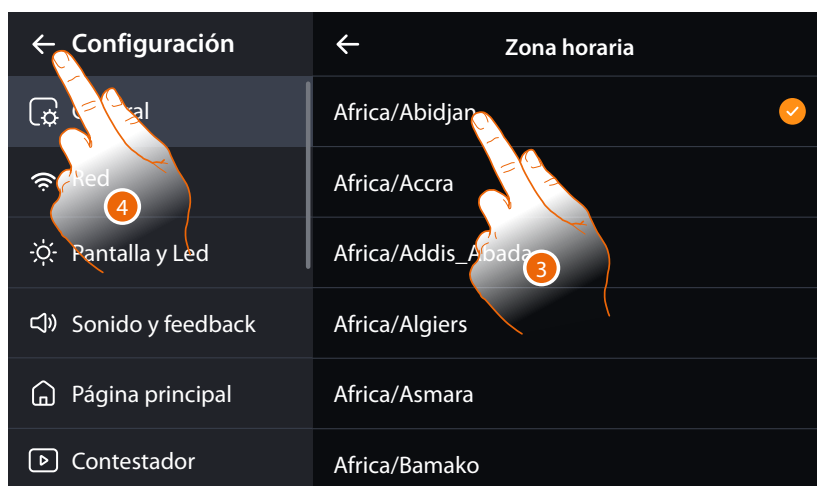

3. Seleccione la zona geográfica
4. Toque para confirmar



5. En cambio, toque cuando quiera deshabilitar la función hora y fecha automáticas y ajustar la hora y la fecha manualmente.



A Fecha y hora corrientes

6. Toque para modificar manualmente la fecha



7. Seleccione la fecha
8. Toque para confirmar



9. Toque para modificar manualmente la hora



10. Deslice el dedo para ajustar la hora

11. Toque para acabar

Información

En esta sección puede visualizar información relativa al dispositivo, además de examinar notas legales y señalar un problema

← Configuración	General
⚙️ General	Información
📶 Red	Versión del firmware 1.0.4 A
☀️ Pantalla y Led	Configuración del videoportero N3 P1 M4 B
🔊 Sonido y feedback	Número de serie 00:05:60:c0:00:88 C
🏠 Página principal	Aviso legal D
▶️ Contestador	Informar de un problema E

- A Visualice la versión firmware
- B Visualice la configuración corriente de los parámetros de los videoporteros
- C Visualice la dirección MAC
- D **Visualice las nota legales**
- E **Indique un problema**

Nota informativa legal

En esta sección, puede examinar notas legales.

← Configuración	← Aviso legal
⚙️ General	This software is partly based on the work of the Independent JPEG Group. It includes: - Software developed by the University of California, Lawrence Berkeley Laboratory and its contributors. - Software developed by the OpenSSL Project for use in the OpenSSL Toolkit.(http://www.openssl.org/). - Cryptographic software written by Eric Young (eay@cryptsoft.com). For license and software information, connect your Windows/Linux/MAC PC to the device through the USB-C port and browse its content.
📶 Red	
☀️ Pantalla y Led	
🔊 Sonido y feedback	
🏠 Página principal	
▶️ Contestador	

Indique un problema

En esta sección, puede indicar un problema detectado a la asistencia.

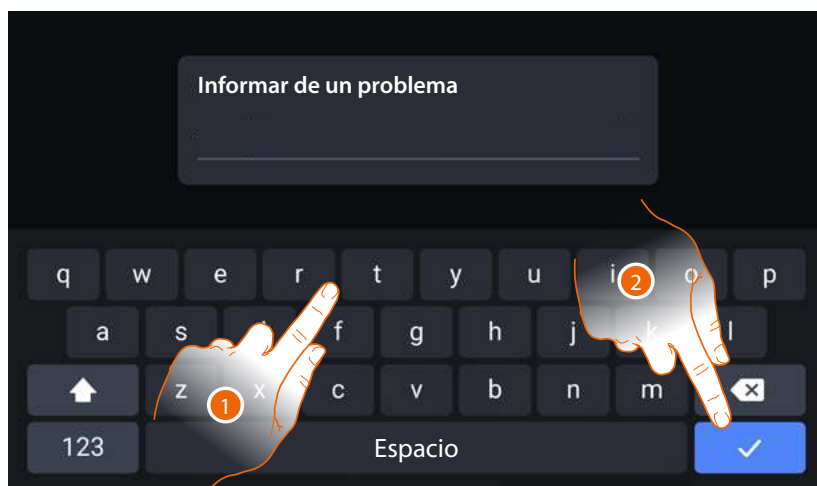

1. Escriba el problema que quiere indicar
2. Toque para enviar la señalización a la asistencia.



Red

En esta sección, puede seleccionar la red Wi-Fi a la que conectar el dispositivo y configurar sus parámetros relativos.

Para usar el servicio, el Cliente ha de contar con equipos técnicos que permitan acceder a la red Internet, sobre la base de un acuerdo concluido por el mismo Cliente con un ISP (Internet Service Provider) en el que Bticino no participa.

Para asegurar algunos servicios, que Bticino suministra como adicionales a las funciones normales de base del dispositivo, el Cliente habrá de instalar la App en su smartphone. Los servicios ofrecidos mediante la App contemplan que se pueda interactuar con el dispositivo a distancia y mediante la red Internet.

En estos casos la integración y el funcionamiento correcto entre dispositivo y App pueden depender de:

- a) la calidad de la red de datos;
- b) la tipología del contrato de acceso a la red Internet de la vivienda;
- c) la tipología del contrato de datos en el smartphone

Cuando uno de estos tres elementos no cumpla las especificaciones requeridas para el funcionamiento del producto, Bticino queda eximida de toda responsabilidad por funcionamientos incorrectos.

De hecho, el producto soporta un sistema streaming VOIP y, por consiguiente, se ha de comprobar que el propio contrato para la red de datos en el smartphone no contemple el bloqueo.

Asimismo, se informa que el servicio ofrecido por BTicino mediante el uso a distancia con la App comporta el uso de datos; por consiguiente, el gasto relacionado con el consumo de ellos depende de la tipología de contrato que el cliente ha firmado con un ISP (Internet Service Provider) y corre a su cargo.

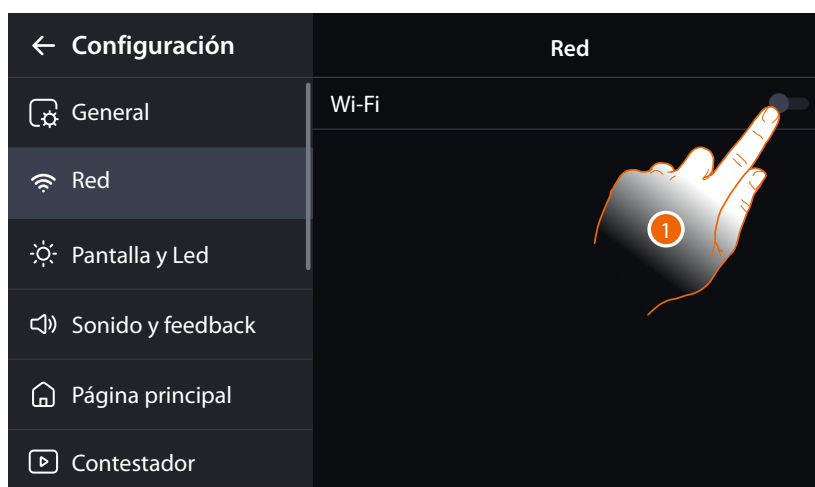

1. Toque para habilitar la conexión



A Habilitar/deshabilitar la reducción de la calidad del streaming vídeo en las App. De esta forma, se garantiza una conexión más fiable.

2. Seleccione su red doméstica a la que conectar el dispositivo

NOTA: Su red doméstica ha de presentar las siguientes características:

- IEEE 802.11 b/g/n/ac/ax (2,4 GHz y 5 GHz)
- Método de encriptado y autenticación soportados:
 - Redes OPEN WPA-PSK
 - incluido TKIP WPA2-PSK
 - incluido WPA3-SAE Personal



3. Introduzca la contraseña (si requerido)
4. Toque para visualizar la contraseña en claro
5. Toque para confirmar



A Calidad de la conexión

B Conexión activada

6. Toque para visualizar o modificar los parámetros de conexión o desconectar la red.



El ajuste predefinido es el modo DHCP (A).

Cuando se ha conectado la red es memorizada por el dispositivo y también cuando se conecta a otra red y, sucesivamente, regresa a ésta, no debe introducir otra vez la contraseña.

7. Toque para deshabilitar el modo DHCP y editar los parámetros manualmente



8. Toque para modificar los parámetros de red del dispositivo.

- **Dirección IP y máscara de red:** parámetros típicos de las redes con el protocolo TCP/IP, necesarios para identificar el dispositivo internamente en la red local.
- **Gateway:** dirección IP del router/access point.

NOTA: Antes de modificar los valores predeterminados, póngase en contacto con el administrador de la red. Los valores incorrectos impiden la activación del servicio y además pueden causar funcionamientos incorrectos en la comunicación de otros aparatos de la red.

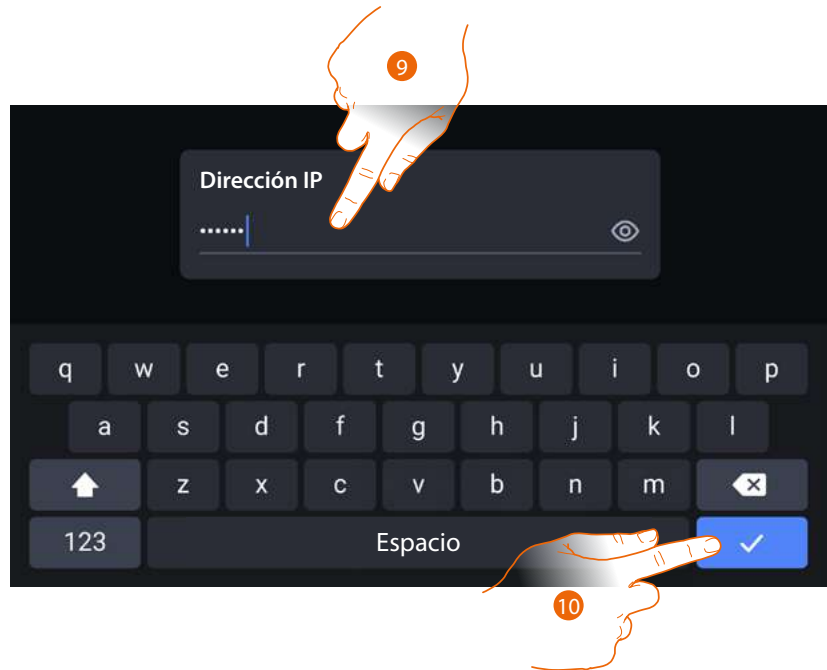

9. Introduzca la nueva dirección IP.

10. Toque para confirmar.

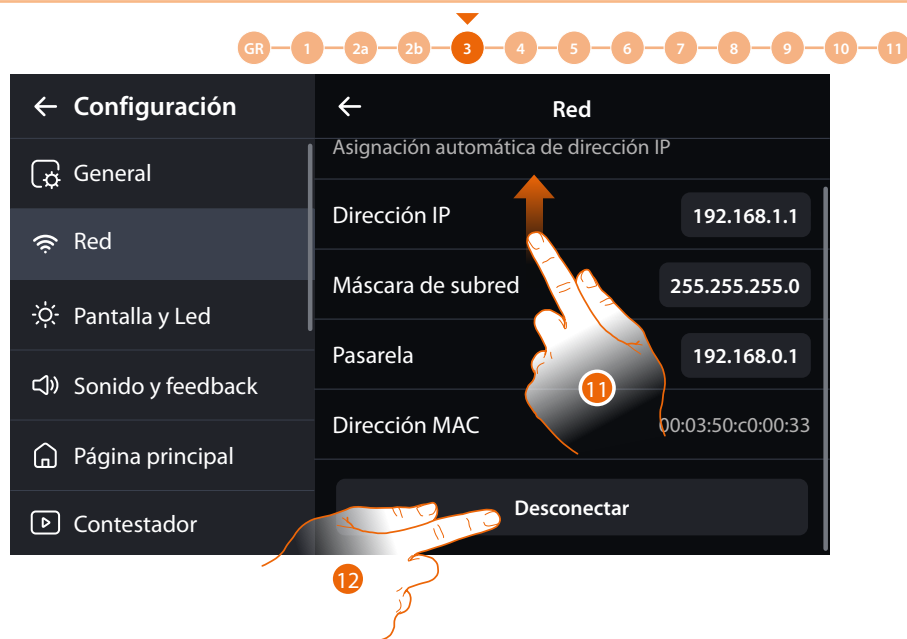

11. Deslice el dedo para visualizar otros ajustes

12. Toque para desconectar la red.

Si se conecta de nuevo a esta red, debe introducir de nuevo la contraseña

ATENCIÓN: Al tocar este botón, la función se ejecuta inmediatamente sin mensajes de confirmación

Indicaciones para la instalación Wi-Fi

Verifique la calidad de la señal Wi-Fi en la pantalla del dispositivo (véase el Manual del Instalador), si es baja o inexistente, asegúrese de que:

- el dispositivo no se encuentre instalado cerca de objetos metálicos grandes o dispositivos eléctricos que puedan generar un campo electromagnético;
- entre el router/access point y el Clase 300X haya menos paredes posibles.

NOTA: Es aconsejable instalar el Clase300X cerca del router Wi-Fi.

✓¹ Aconsejado

* Verifique siempre la señal Wi-Fi en la pantalla del dispositivo antes de la instalación definitiva de los objetos.

📶 La conexión del dispositivo a una red Wi-Fi se ha activado correctamente y configurado en la [sección](#) correspondiente

📶 La señal de Wi-Fi no es suficiente para garantizar la transferencia correcta de la llamada y las otras funciones con el smartphone. Compruebe las indicaciones para la instalación Wi-Fi

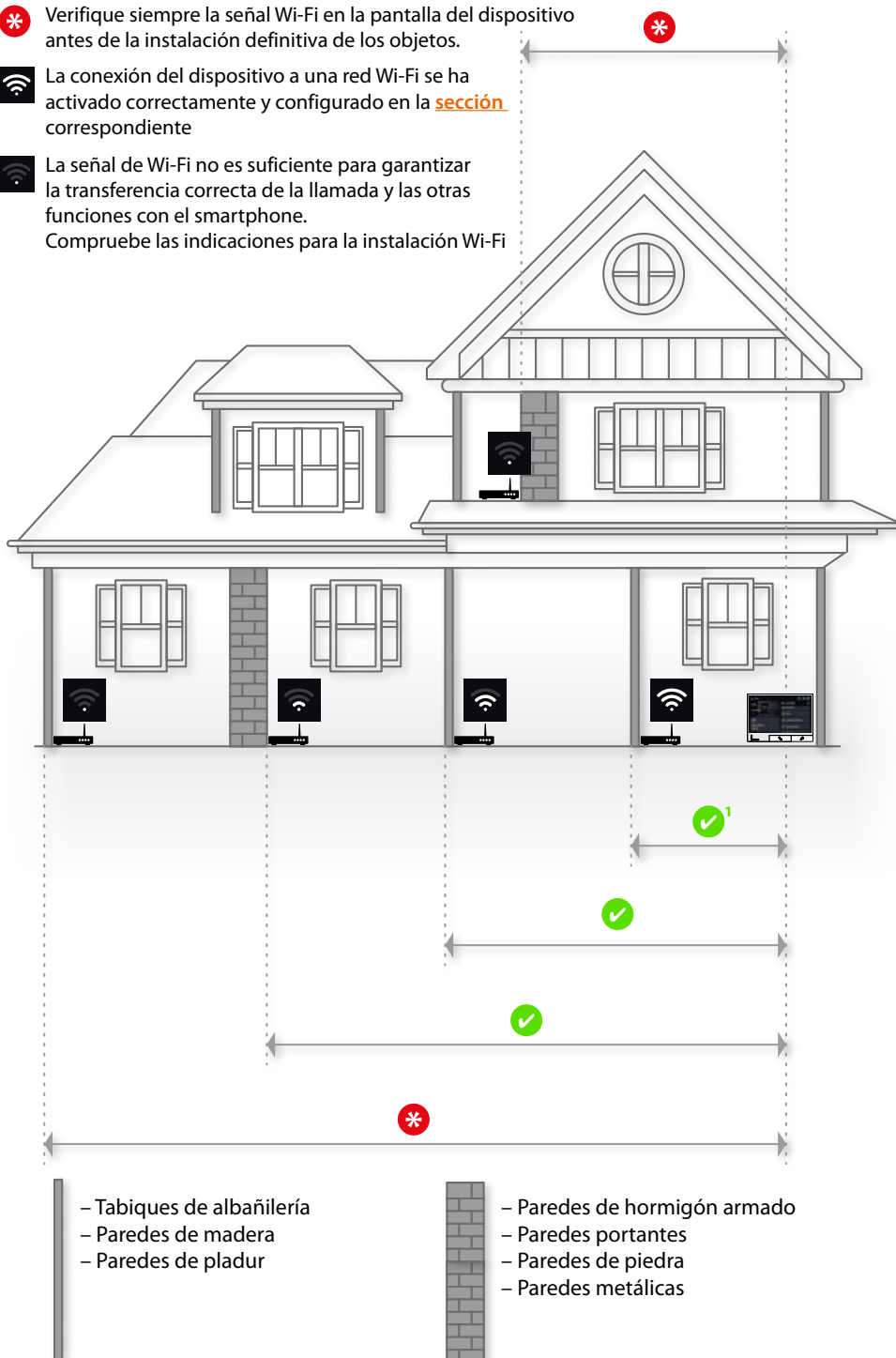

Pantalla

En esta sección, puede regular la luminosidad, configurar el tema relativo al dispositivo, efectuar la limpieza de la pantalla y habilitar/deshabilitar los LEDs de notificación y del botón de la cerradura.



A Regula la luminosidad de la pantalla, arrastrando el cursor para aumentar/disminuir la luminosidad

1. Toque para mostrar/cambiar el tema del dispositivo

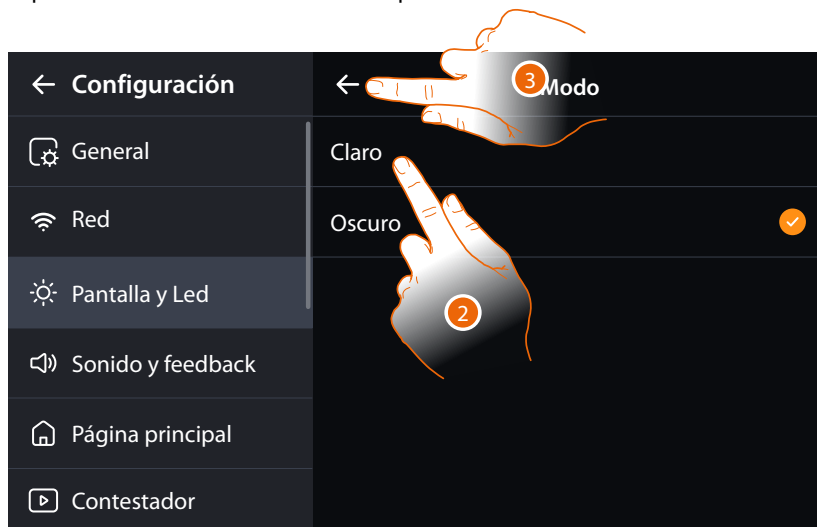

2. Toque para elegir el tema de la interfaz gráfica de la App entre el tema claro y el oscuro

3. Toque para confirmar

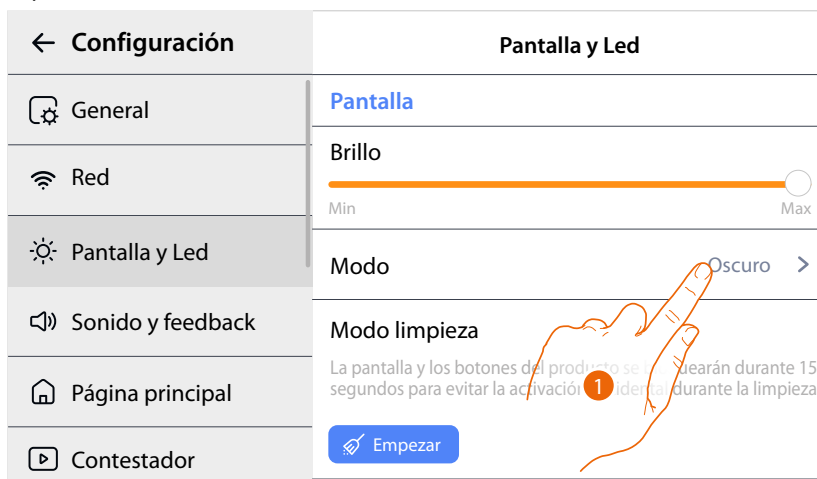



4. Deslice el dedo para visualizar otros ajustes

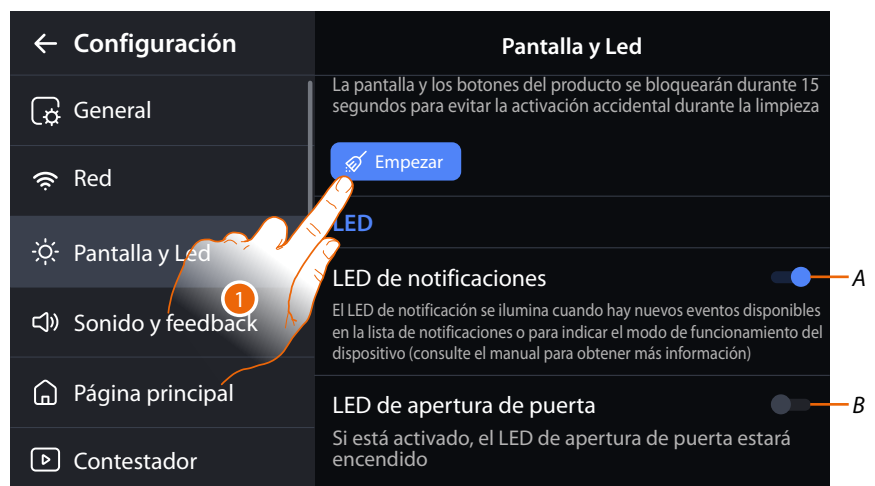

- A. *Habilitar/deshabilitar la notificación mediante LED, cuando un evento está presente en la zona notificaciones o cuando la función no molestar está activada.*
 - B. *Habilitar/deshabilitar el estado de LED siempre encendido del botón de la cerradura. Esta función permite que el botón resulte visible, incluso en condiciones de escasa luminosidad ambiental.*
1. Toque para activar la limpieza de la pantalla.

La pantalla se desactiva durante 15 segundos.



A Tiempo residual para la limpieza de la pantalla.

1. Limpie el monitor y las teclas.

NOTA: No use disolventes, diluyentes, etc. o productos abrasivos para la limpieza. Use solamente un paño suave.

Sonidos

En esta sección puede combinar timbres con algunos eventos y regular el volumen



A Visualiza y regula el volumen del timbre

B Número de timbre ajustado de llamada en la Placa Exterior principal S0

C Modifica el timbre de llamada en la Placa Exterior principal S0

D Número de timbre ajustado de llamada Intercom

E Modifica el timbre de llamada Intercom

F Abre la página donde combinar los timbres con otros eventos

En la sección "Otros timbres", puede combinar un timbre con los siguientes eventos:

Placa exterior S1, S2, S3: llamada desde Placa exterior SECUNDARIA (S1; S2; S3)

Intercom exterior: llamada desde intercom presente en otro apartamento

Llamada a la planta: llamada procedente desde un botón cercano a su puerta de entrada

1. Toque para modificar el timbre

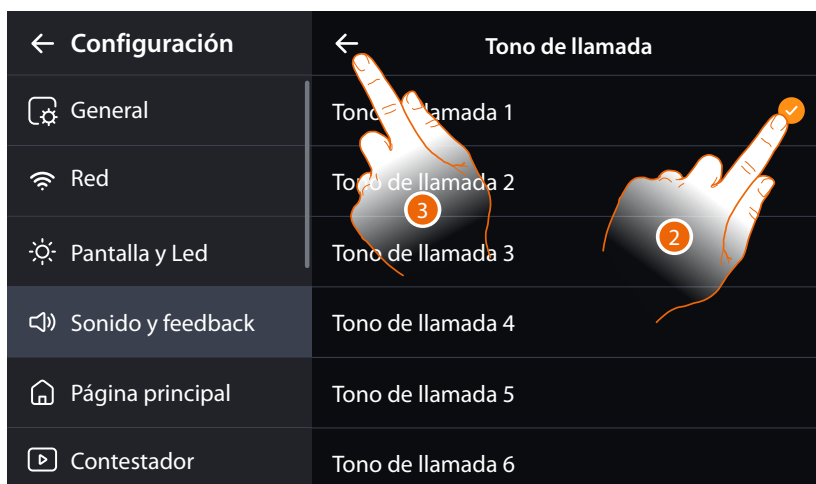

2. Deslice el dedo y toque los timbres disponibles (16), se reproducirá el sonido de cada uno de ellos.
3. Toque para regresar atrás y guardar los ajustes



4. Deslice el dedo para visualizar otros ajustes
5. Toque para habilitar la reproducción de un feedback sonoro cuando toque la pantalla

Página de inicio

En esta sección, puede cambiar el nombre y gestionar la visualización y el posicionamiento de las videocámaras y de los objetos de videoportero en las zonas respectivas en la [Página de Inicio](#). Asimismo, puede personalizar el fondo de las videocámaras mostradas en la zona relativa en la [Página de Inicio](#).

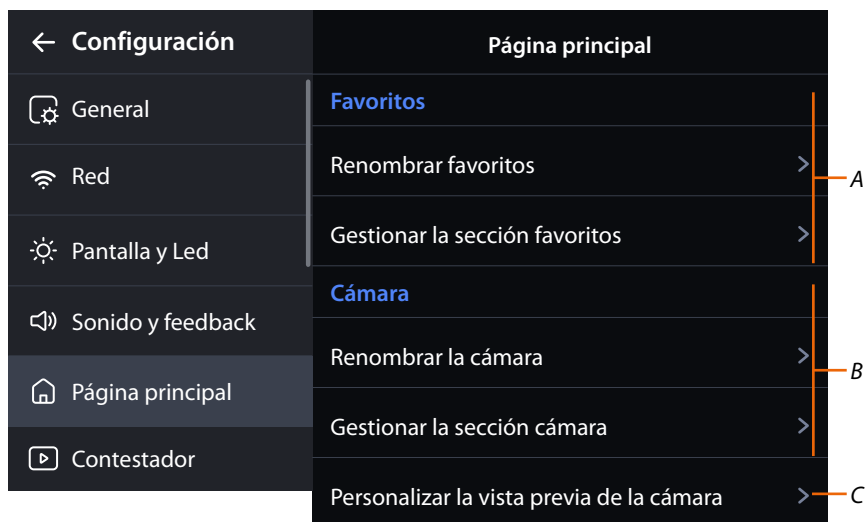

- A Gestiona la **zona Favoritos**
- B Gestiona la zona Videocámaras
- C Personaliza el fondo de la videocámara

Gestionar la zona Favoritos/Videocámaras



1. Toque para cambiar el nombre de los objetos favoritos y las videocámaras

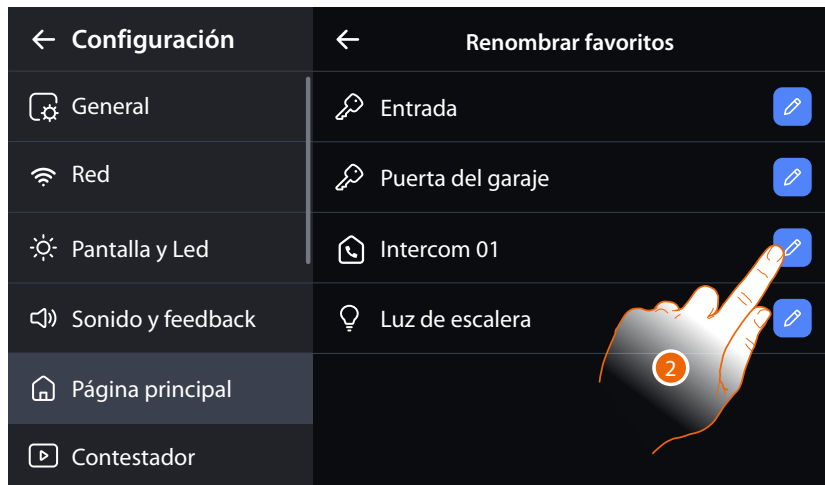

2. Seleccione el objeto al que cambiar el nombre



3. Introduzca una descripción
4. Toque para confirmar

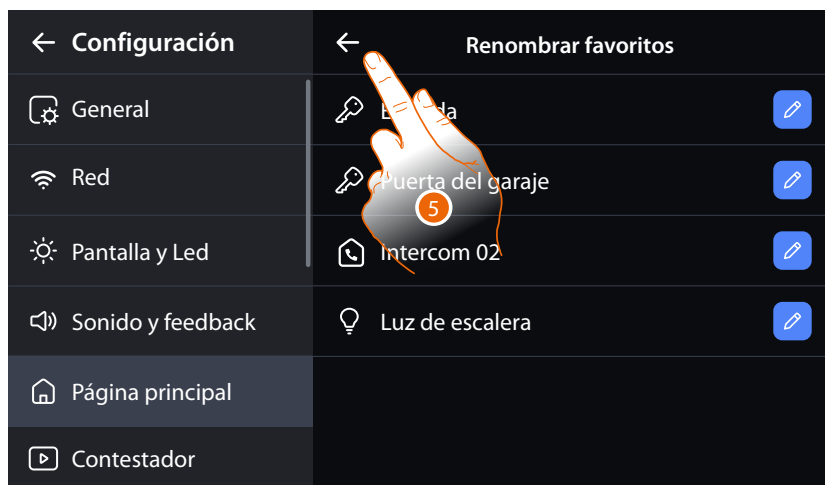

5. Toque para regresar a la página de Gestión zona favoritos/videocámaras



6. Toque para gestionar los objetos favoritos y las videocámaras



7. Toque para ocultar el objeto en la **Página de Inicio**



8. Toque y arrastre para cambiar el objeto de posición

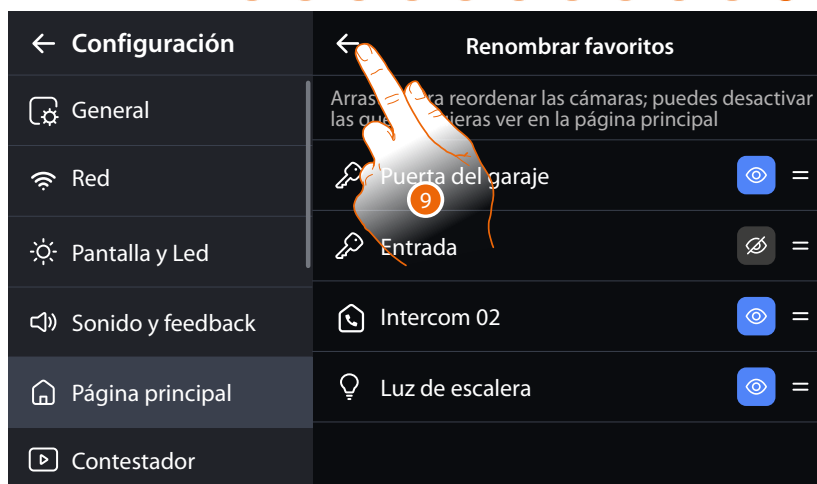

9. Toque para regresar a la página Gestión **zona favoritos/videocámaras**



Personaliza el fondo de la videocámara

De forma predeterminada, las videocámaras presentan un fondo genérico; se puede configurar otro personalizado utilizando la imagen grabada por la videocámara.

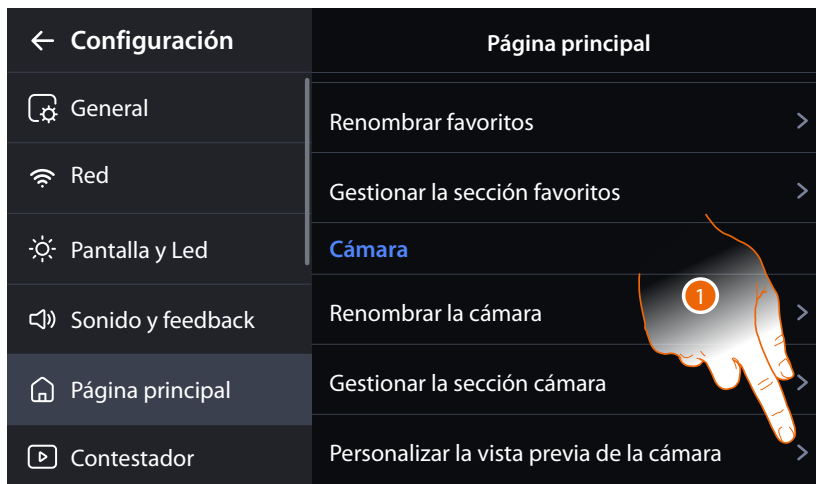

1. Toque para cambiar el fondo predeterminado

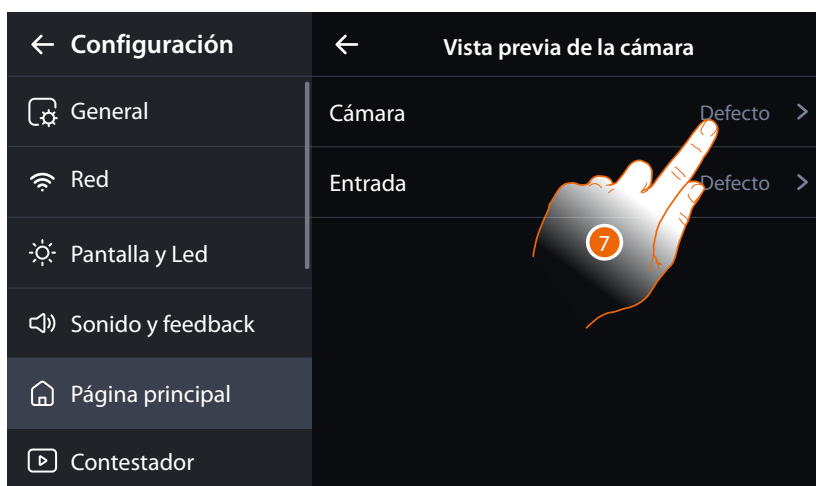

2. Seleccione la videocámara a la que quiere cambiar el fondo.



A Regulación de la imagen

B Cierra la conexión

3. Se realiza la conexión con la videocámara, toque para capturar la imagen.

El fondo predeterminado se ha sustituido con la imagen capturada

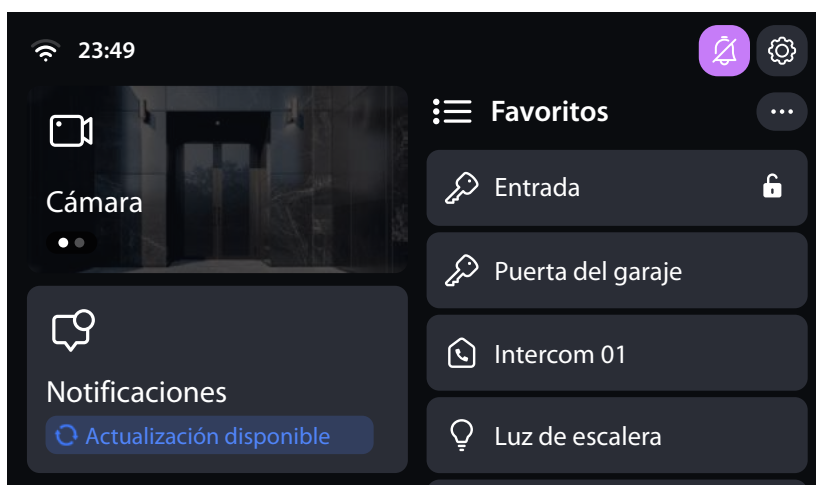

Contestador

En esta sección, puede habilitar/deshabilitar la función contestador y habilitar/deshabilitar y grabar el mensaje de bienvenida.

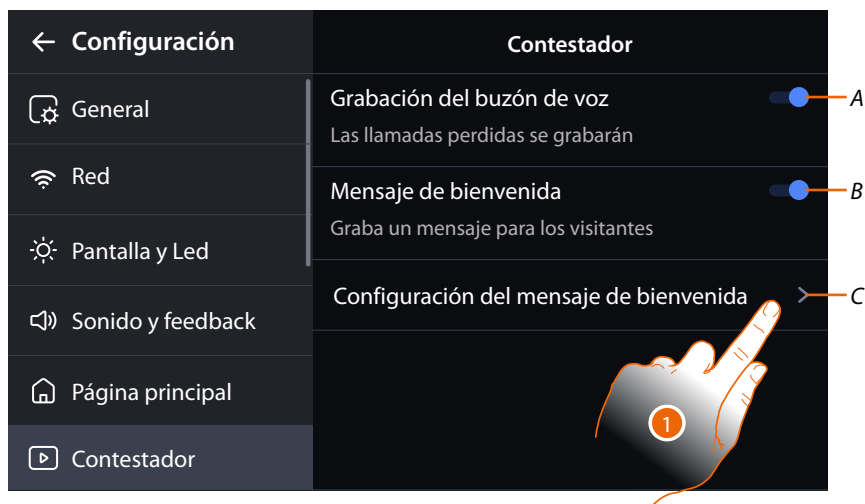

A Habilitar/deshabilitar el contestador

B Activar/desactivar el mensaje de bienvenida

C Grabar el mensaje de bienvenida

NOTA: El mensaje de bienvenida es el mensaje que el visitante oír en la placa exterior con el contestador del videoportero activado.

Si no graba el mensaje o lo deshabilita, no se reproduce nada.

1. Toque para grabar el mensaje de bienvenida

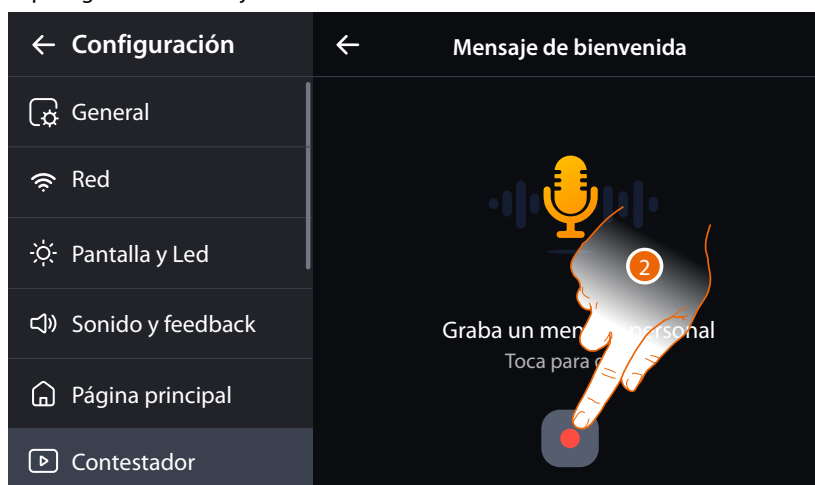

2. Toque para iniciar la grabación

Pronunciar el mensaje de bienvenida

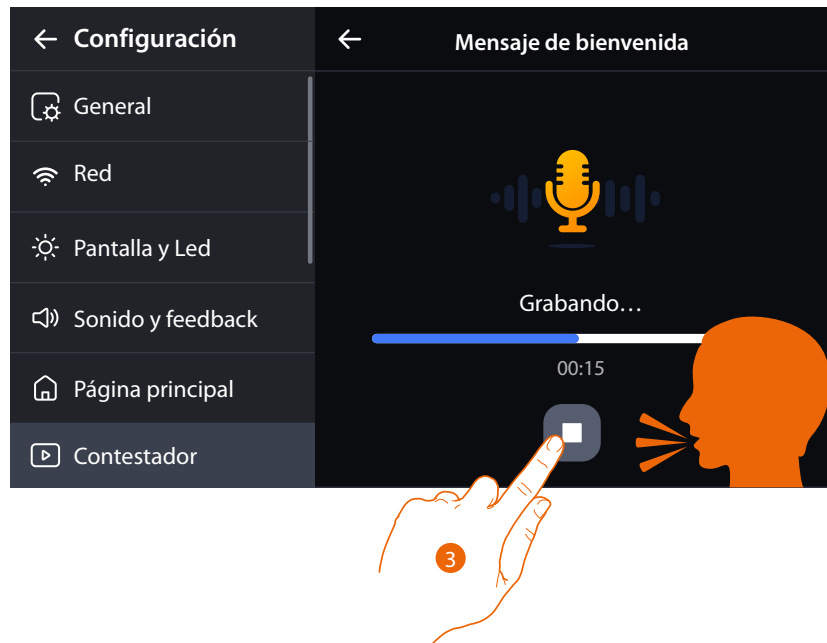

3. Toque para acabar la grabación



4. Toque para oír otra vez la grabación y eventualmente

5. Toque para grabarla de nuevo

6. Toque para eliminar la grabación

7. Toque para guardar

NOTA: El mensaje más reciente sobrescribe el más antiguo y ya no se puede recuperar

App

En esta sección puede mostrar el código QR para descargarse la app Home + Security.



1. Toque para visualizar el código QR

NOTA: Si no se ha conectado a la red, aparece un mensaje de aviso, conéctese a la red y, a continuación, repita el procedimiento.



2. Con un lector de códigos QR, enfoque el código, para instalar en su smartphone la APP Home + Security, necesaria para gestionar las llamadas y otras funciones directamente con su smartphone. Mediante la APP Home + Security puede:
- recibir videollamadas procedentes de Placas Exteriores;
 - gestionar la función de videocontrol;
 - abrir las cerraduras de las Placas Exteriores;
 - llamar el Clase 300X;
 - activar actuadores genéricos cableados en el sistema;

Para los detalles, consulte el capítulo [Uso de las funciones a distancia \(App Home + Security\)](#)

Al final del procedimiento, aparece una pantalla de confirmación

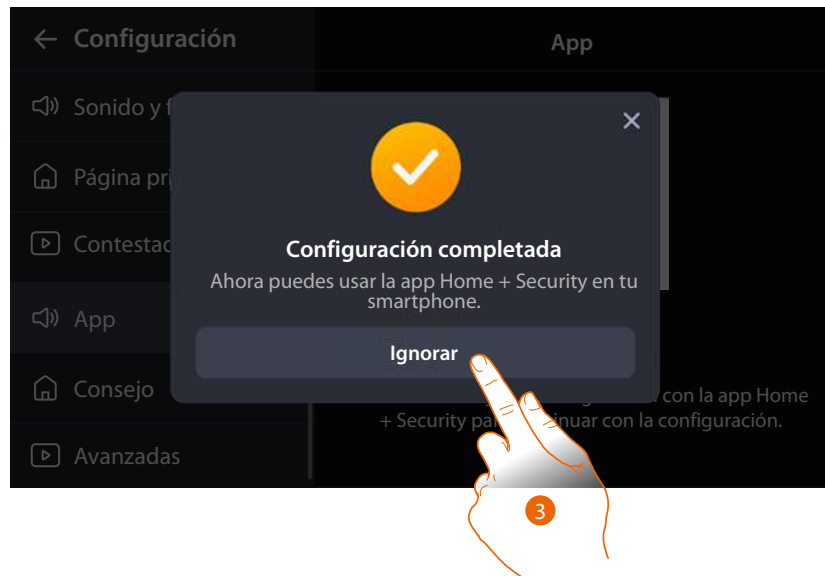

3. Toque para cerrar la ventana

Ahora la aplicación y el dispositivo están conectados.

Con Home + Security, puede invitar a otros usuarios para que utilicen el dispositivo.



4. Toque para interrumpir la conexión con la app.

ATENCIÓN: con este procedimiento, todas las cuentas conectadas se van a desconectar.

Sugerencias

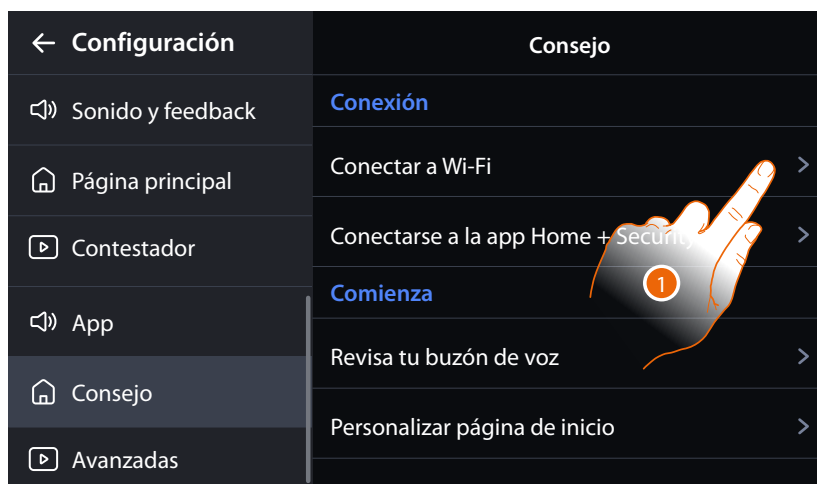

Esta sección contiene sugerencias, que le direccionarán directamente a la función relativa



1. Toque para abrir la sugerencia



2. Toque para ir a la sección relativa

	SUGERENCIAS	DESCRIPCIÓN
CONEXIÓN	 <p>Conectar a Wi-Fi Mantenga su Clase 300X actualizado e inicie la configuración de Home + Security. Iniciar configuración</p>	<p>Conecte su dispositivo a una red; de esta forma, podrá actualizarlo y utilizar la App home+security</p> <p>La configuración inicia</p>
	 <p>Conectarse a la app Home + Security Abre la puerta, esté donde estés, para recibir el paquete que esperabas. Iniciar configuración</p>	<p>Asocie su dispositivo con la App home + security para utilizar las funciones a distancia, tales como responder a una llamada desde una placa exterior y abrir una cerradura a distancia y otras.</p> <p>La configuración inicia</p>
INICIAR	 <p>Revisa tu buzón de voz Consulta las llamadas perdidas en la sección de Notificaciones para ver la grabación. El LED de estado parpadeará en blanco para las nuevas notificaciones. Accede a las notificaciones</p>	<p>Controle las llamadas recibidas en el contestador grabadas en su ausencia y memorizadas en la zona Notificaciones.</p> <p>Acceder a las notificaciones</p>
	 <p>Personalizar página de inicio Cambia el nombre y reordena los objetos que puedes ver y controlar en las secciones Cámaras y Favoritos de la página de inicio. Acceder a la configuración</p>	<p>Gestione los objetos de videoportero y las videocámaras en las zonas respectivas.</p> <p>Acceder a los ajustes</p>
	 <p>Configurar vista previa de la cámara Captura una imagen de tus cámaras para usarla como vista previa en el icono de la cámara en la página de inicio. Capturar pantalla</p>	<p>Capture la pantalla de sus videollamadas que configurar como vista preliminar en la zona videocámaras de la Página de Inicio</p> <p>Capturar pantalla</p>
	 <p>Modo silencioso Silenciar el tono de llamada de las llamadas entrantes. Puedes gestionar el modo Silencio desde el botón en la página de inicio. Activar el modo Silencioso</p>	<p>Active la función modo silencioso, para silenciar el timbre en varios modos al recibir una llamada.</p> <p>Configurar Modo silencioso</p>
	 <p>Estudio profesional Abre automáticamente la puerta al recibir llamadas. Una vez activado en Configuración Avanzada, puedes gestionarlo en Estudio Profesional desde el botón en la página de inicio. Configurar el modo Estudio profesional</p>	<p>Active la función Estudio profesional para que, al llegar una llamada de la Placa Exterior, se abra automáticamente la cerradura asociada, sin tener que presionar el botón de la cerradura.</p> <p>Habilitar Estudio profesional</p>
	 <p>Sistema ocupado Si hay una llamada en curso en el edificio, la pantalla del producto no estará disponible hasta que finalice la llamada. El tono de ocupado y el LED rojo indicarán este estado.</p>	<p>Durante una llamada en el edificio, la pantalla del dispositivo no resulta disponible hasta que termine dicha llamada. El tono de ocupado y el LED rojo del auricular indican dicho estado.</p>

Ajustes avanzados

En esta sección puede gestionar los parámetros de videoportero y crear los objetos para utilizar las funciones de videoportero.



1. Toque para modificar los ajustes avanzados

ATENCIÓN: La modificación de los Ajustes Avanzados debe ser efectuada por personal experto, ya que operaciones incorrectas podrían perjudicar el funcionamiento del dispositivo

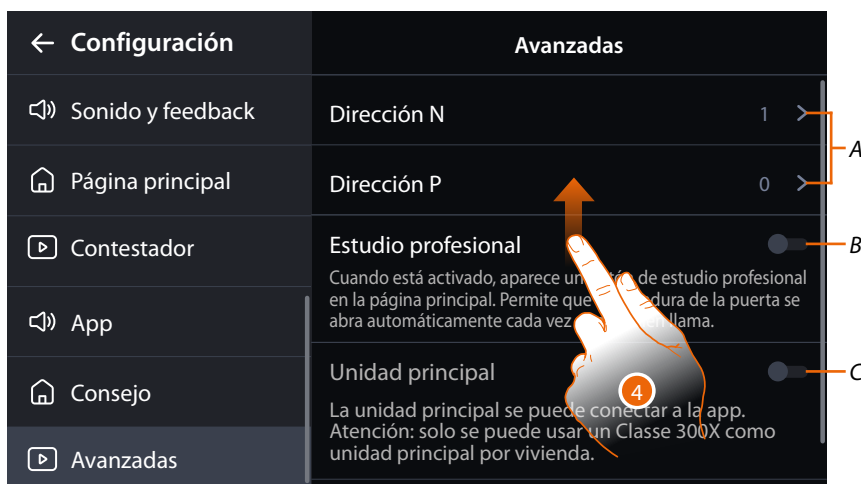

- A Configura las **direcciones de videoportero (solamente en modo digital)**
- B Habilita la función estudio profesional
- C Define si el dispositivo es el principal en caso de haber otros dispositivos en la instalación

1. Toque para deslizar



- A Crea **objetos de videocámara** utilizable en el área de videocámaras en la **Página de Inicio** (solamente en modo digital)
- B Crea **objetos intercom** utilizable en el área favoritos en la **Página de Inicio** (solamente en modo digital)
- C Crea **objetos de activación** utilizable en el área favoritos en la **Página de Inicio** (solamente en modo digital)
- D Crea **objetos luces escaleras** utilizable en el área favoritos en la **Página de Inicio** (solamente en modo digital)
- E **Reinicia el dispositivo** sin perder los ajustes
- F Realiza el **Reset Wi-Fi**
- G **Restaura el dispositivo** para los valores de fábrica

Configuración física de videoporteros

ATENCIÓN: La modificación de las direcciones de videoporteros se deshabilita cuando el dispositivo se ha configurado físicamente.

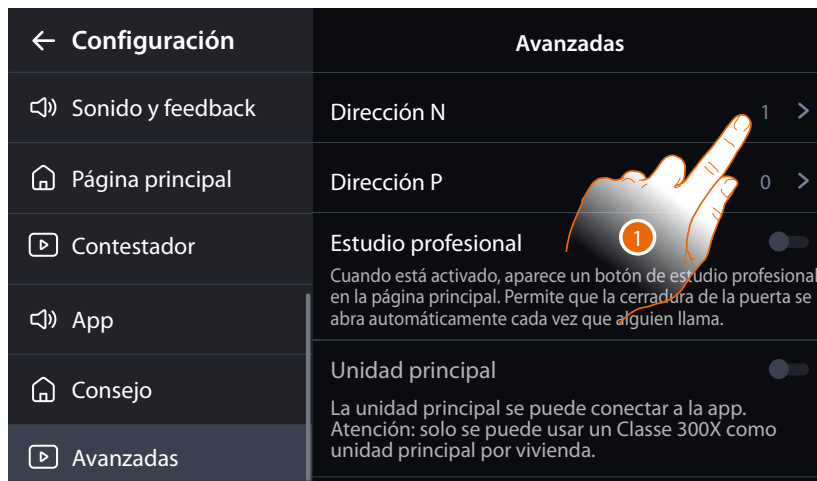

1. Toque para introducir la dirección del dispositivo (N)

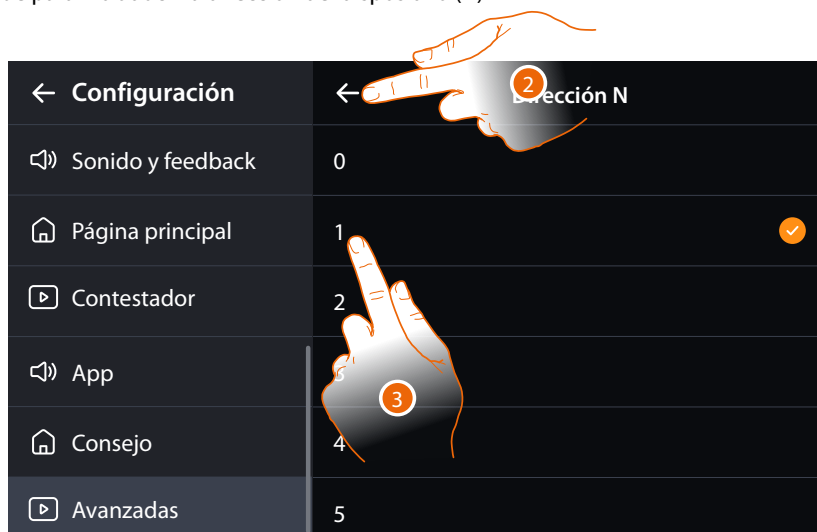

2. Seleccione el valor del configurador N para configurar la dirección del dispositivo
3. Toque para confirmar

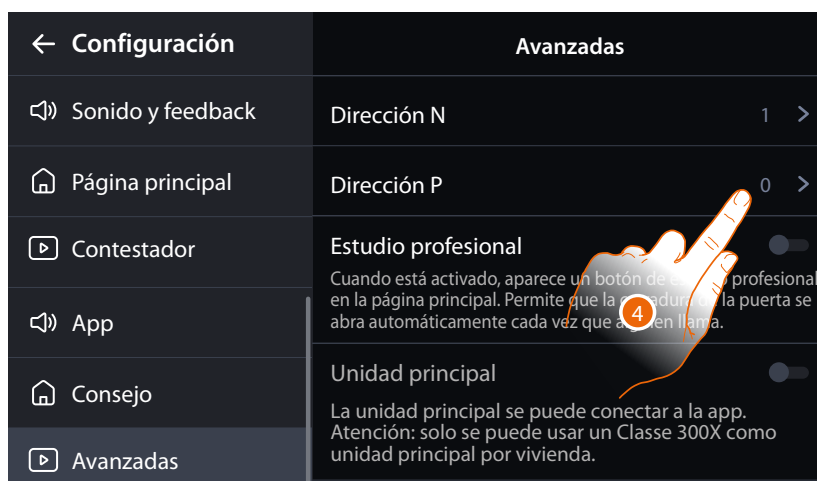

4. Toque para configurar la dirección de la PE de la que se quiere abrir la Cerradura con la UI en reposo y hacia la que se direcciona el autoencendido.



5. Seleccione el valor del configurador.
En automático, se insertan en los favoritos un objeto cerradura y en la sección videocámara, una videocámara, direccionadas en función de la elección efectuada.
6. Toque para confirmar



Objeto Videocámara

En esta sección, puede crear los objetos videocámaras, que le permitirán visualizar las imágenes procedentes del propio apartamento, de la zona del bloque o de un sistema de videovigilancia. Cuando los objetos se hayan creado, estarán disponibles en la zona de videocámaras en la [Página de Inicio](#).

ATENCIÓN: La creación y configuración de los objetos se permite solamente si el dispositivo no se ha configurado físicamente.

En caso de configuración física, solamente se podrá modificar el nombre del objeto.



1. Toque para entrar en la sección Videocámaras

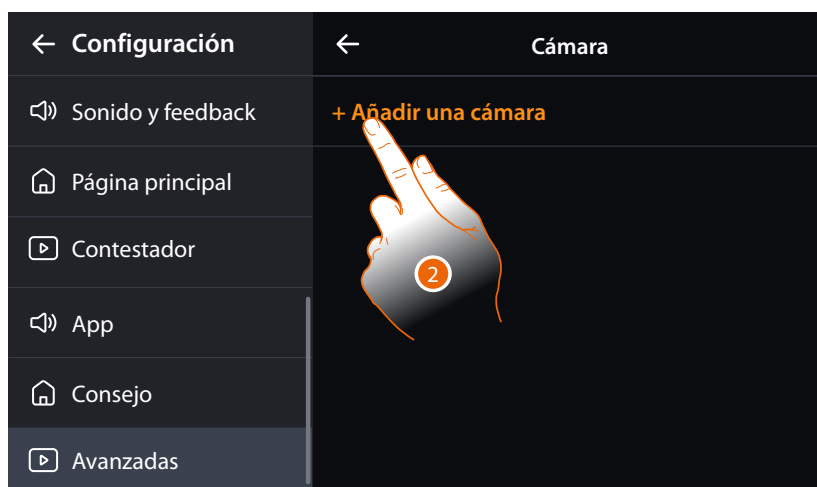

2. Toque para añadir una Videocámaras/Placa exterior

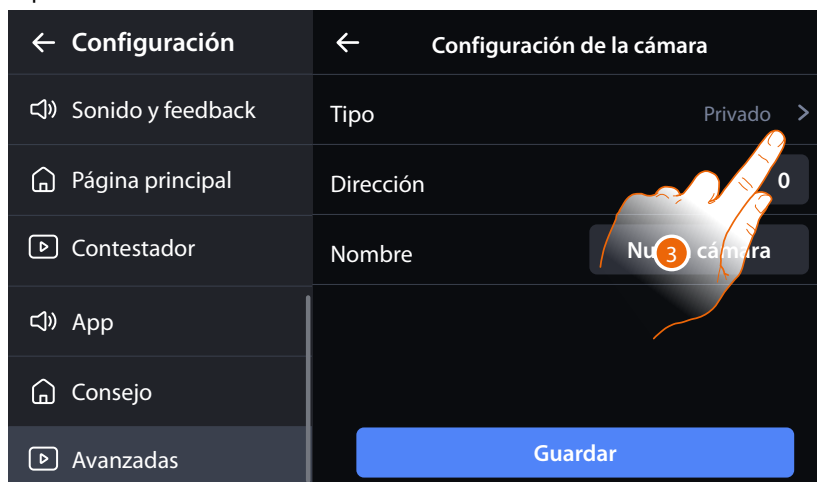

3. Toque para seleccionar el tipo de Videocámara

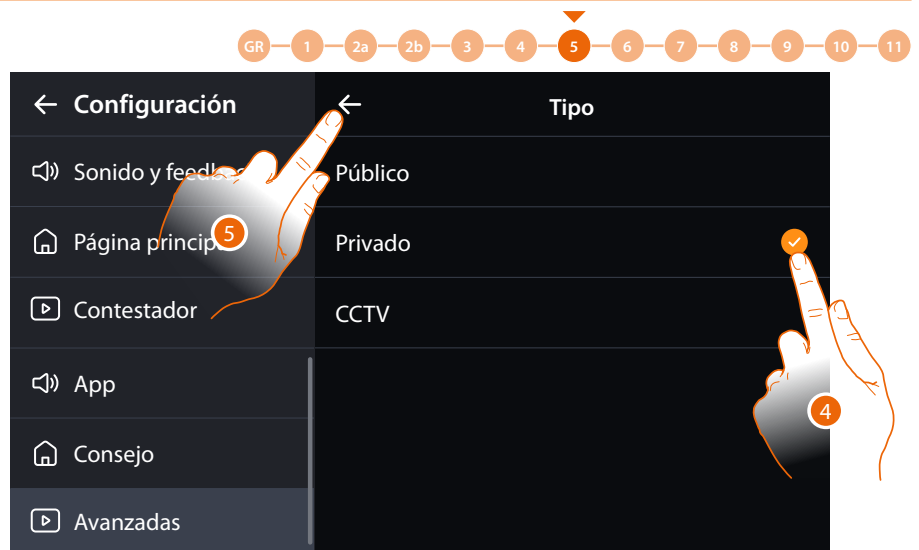

4. Seleccione el tipo de Videocámara/Placa exterior entre:

 - Pública:** permite visualizar las imágenes procedentes de una Videocámara/Placa Exterior instalada en el bloque y visible a todos los vecinos (en caso de presencia de interfaz de piso)
 - Privada:** permite visualizar las imágenes procedentes de una Videocámara/Placa Exterior instalada en el propio piso (en caso de presencia de una interfaz de piso)*
 - TVCC:** permite visualizar las imágenes procedentes de una Videocámara de un sistema de videovigilancia integrado con el sistema SCS de videoporteros. La imagen se visualiza durante 3 minutos y no se puede efectuar una secuencia de videocámaras. Si quiere ver una secuencia de videocámaras o una multivisión, conecte la interfaz 347400 a la salida de un dispositivo (ej. Digital Video Recorder) para ejecutar dicha acción.**

NOTA: Se pueden asociar las videocámaras de varias viviendas (casa de la playa, casa de la montaña) con la misma cuenta, para disponer de un punto de videocontrol centralizado en la App y en Clase 300X

***NOTA:** En instalaciones en bloques sin interfaz de piso y en viviendas monofamiliares, las videocámaras se han de considerar PRIVADAS

****NOTA:** Para efectuar esta integración, consulte las guías o los esquemas de interfaz SCS/coaxial 347400

5. Toque para confirmar

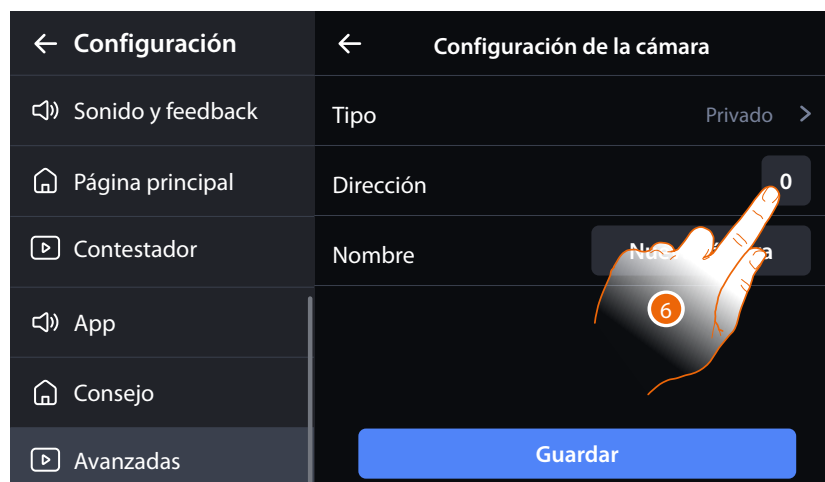

6. Toque para seleccionar la dirección de la Videocámara



7. Introduzca la dirección de la Videocámara/Placa Exterior
8. Toque para confirmar

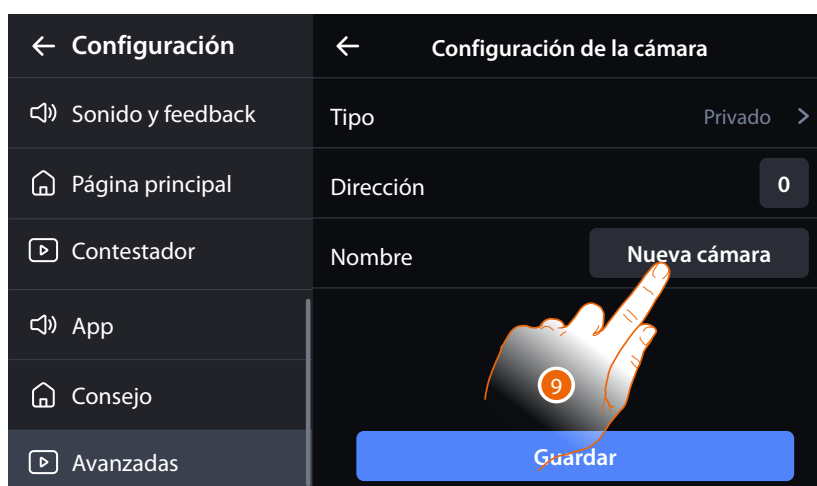

9. Toque para introducir el nombre de la Videocámara

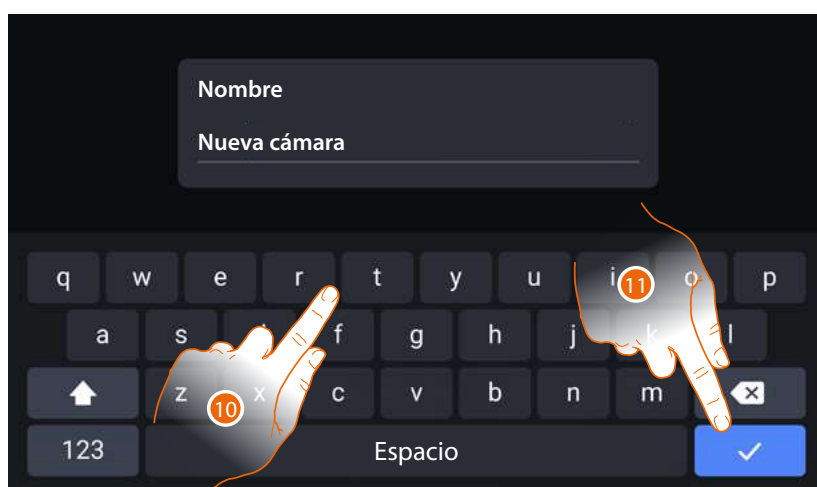

10. Introduzca una descripción
11. Toque para confirmar

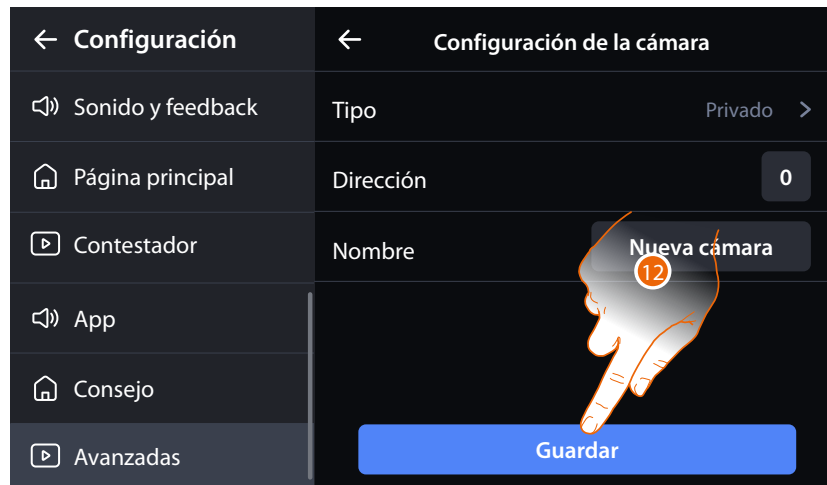

12. Toque para guardar la videocámara y añadirla.

La videocámara se ha añadido y la podrá encontrar en la lista de las videocámaras. Ahora puede modificarla o eliminarla

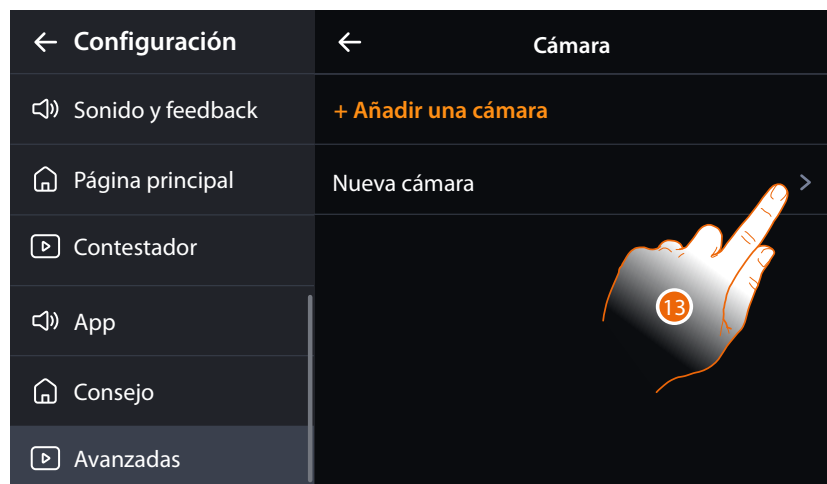

13. Toque para modificar o eliminar la videocámara

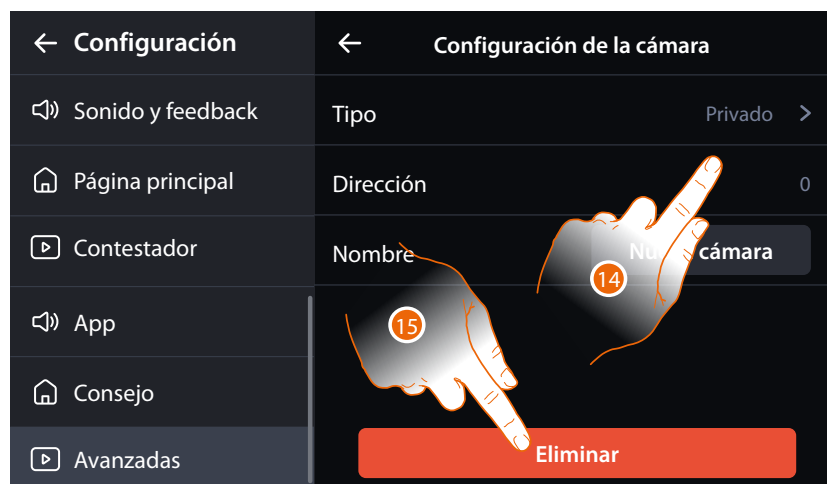

14. Modifique los parámetros de la videocámara

O

15. Elimine la videocámara

Objeto Intercom

En esta sección puede configurar los objetos intercom, que le permitirán comunicar con otros videoperteros/porteros, instalados en la vivienda o en otros pisos.

Cuando los objetos se hayan creado, estarán disponibles en la **zona favoritos** en la **Página de Inicio**.

ATENCIÓN: La creación y configuración de los objetos se permite solamente si el dispositivo no se ha configurado físicamente.

En caso de configuración física, solamente se podrá modificar el nombre del objeto.



1. Toque para entrar en la sección Intercom

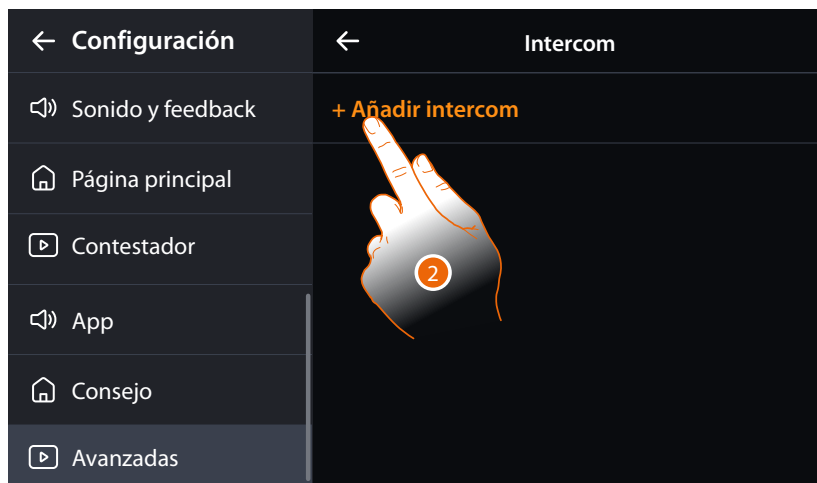

2. Toque para añadir una Intercom



3. Toque para seleccionar el tipo de Intercom

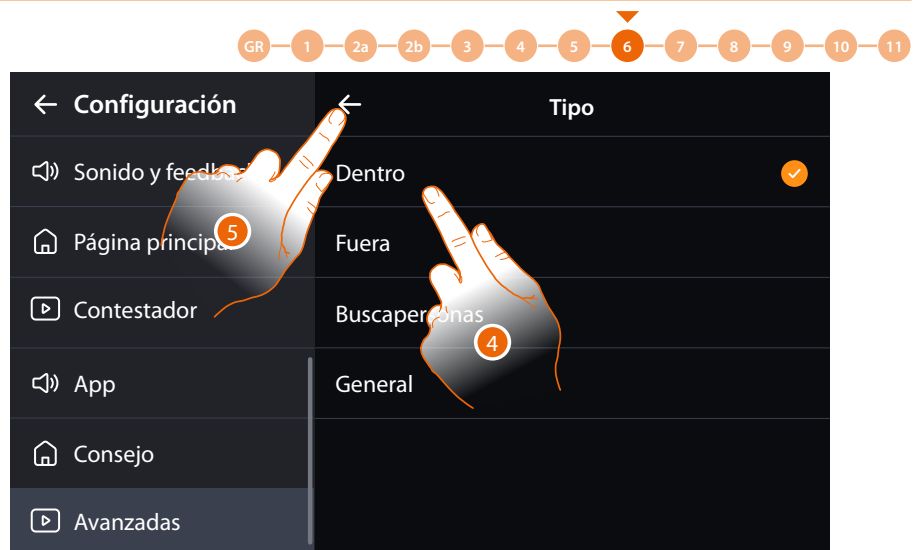

4. Seleccione el tipo de intercom entre:
 - Interna:** permite comunicar entre habitaciones del mismo piso (o entre dispositivos de pisos diferentes si no hay interfaz de piso)
 - Externa:** permite comunicar entre habitaciones de pisos distintos (si hay interfaz de piso)
 - Localizador:** envía una llamada a todos los aparatos de la instalación.
 - General:** permite la comunicación con todas las unidades de interior (todas las unidades de interior de piso con Clase 300X cableado después de la interfaz de piso o todas las unidades de interior del bloque sin interfaz de piso)
5. Toque para confirmar



6. Toque para seleccionar la dirección de la Intercom



7. Introduzca la dirección:
Interna: dirección del dispositivo cableado en el mismo piso al que se quiere llamar
Externa: dirección de otro piso al que se quiere llamar
8. Toque para confirmar:

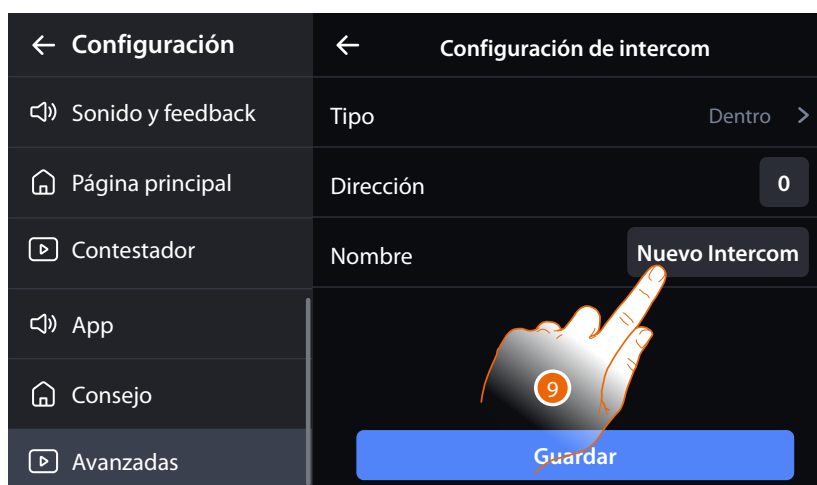

9. Toque para introducir el nombre de la Intercom

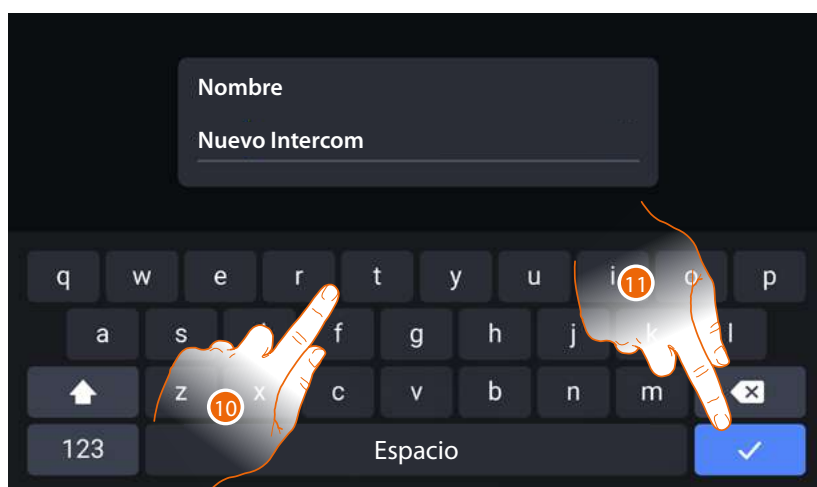

10. Introduzca una descripción
11. Toque para confirmar

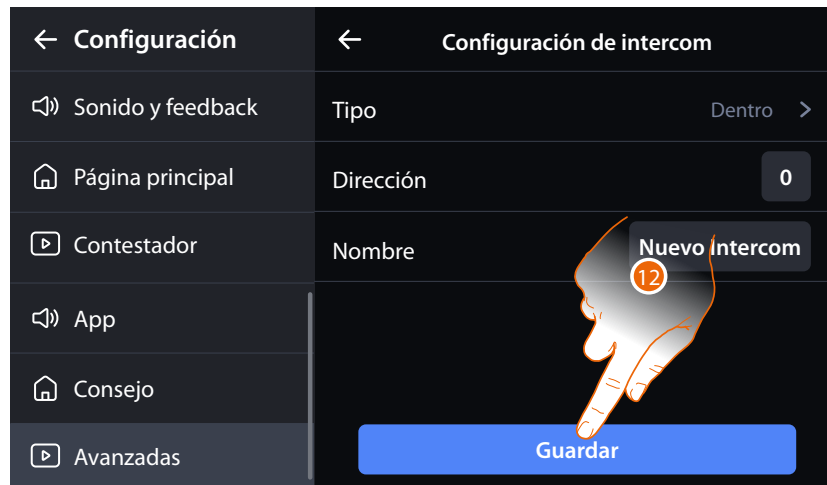

12. Toque para guardar el Intercom y añadirlo

El Intercom se ha añadido y lo podrá encontrar en la lista de Intercoms. Ahora puede modificarlo o eliminarlo.



13. Toque para modificar o eliminar una Intercom

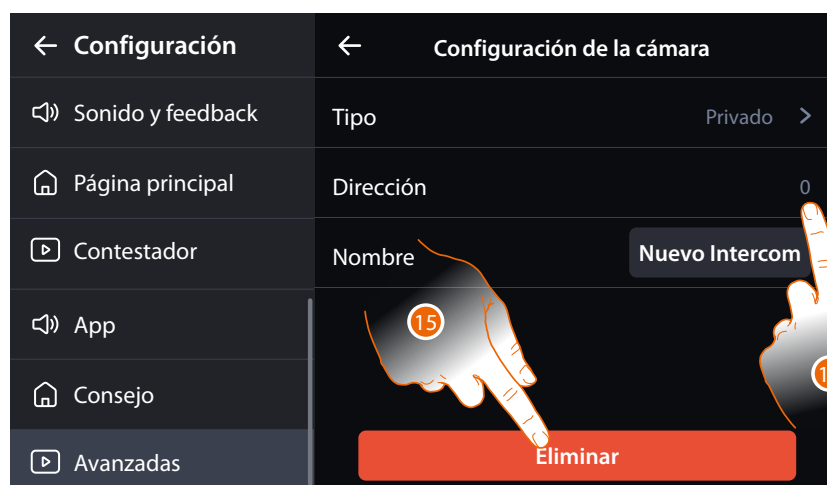

14. Modifique los parámetros de la Intercom

O

15. Elimine la Intercom



Activaciones

En esta sección puede configurar los objetos activaciones para controlar algunos actuadores de su instalación (ej. cerradura, luz del jardín, etc.).

Cuando los objetos se hayan creado, estarán disponibles en la **zona favoritos** en la **Página de Inicio**.

ATENCIÓN: La creación y configuración de los objetos se permite solamente, si el dispositivo no se ha configurado físicamente.

En caso de configuración física, solamente se podrá modificar el nombre del objeto.



1. Toque para entrar en la sección Activaciones

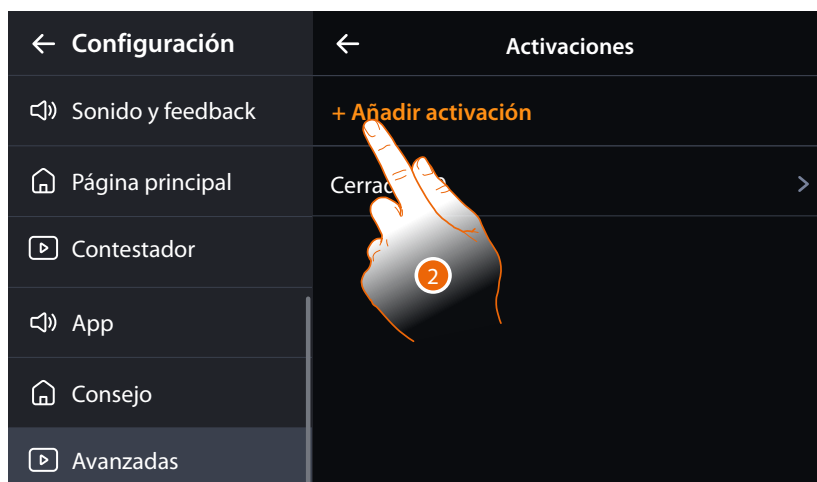

2. Toque para añadir una activación

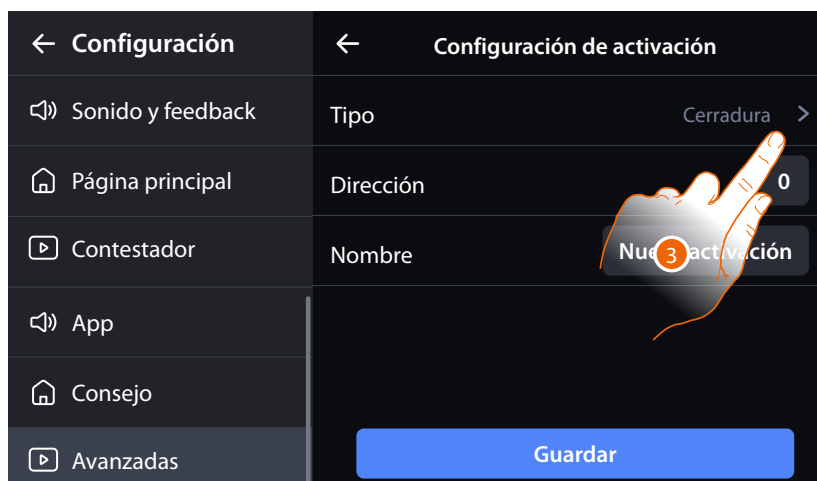

3. Toque para seleccionar el tipo de activación

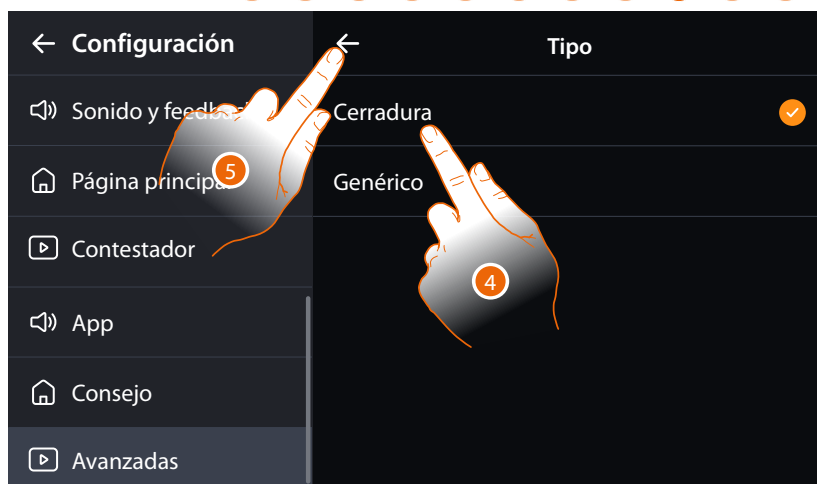

4. Seleccione el tipo de comando entre:
Cerradura: permite enviar un comando de activación cerradura a un actuador dedicado
General: permite enviar un comando de activación general a un actuador dedicado
5. Toque para confirmar



6. Toque para seleccionar la dirección de la activación



7. Introduzca la dirección de la activación

8. Toque para confirmar



9. Toque para introducir el nombre de la activación

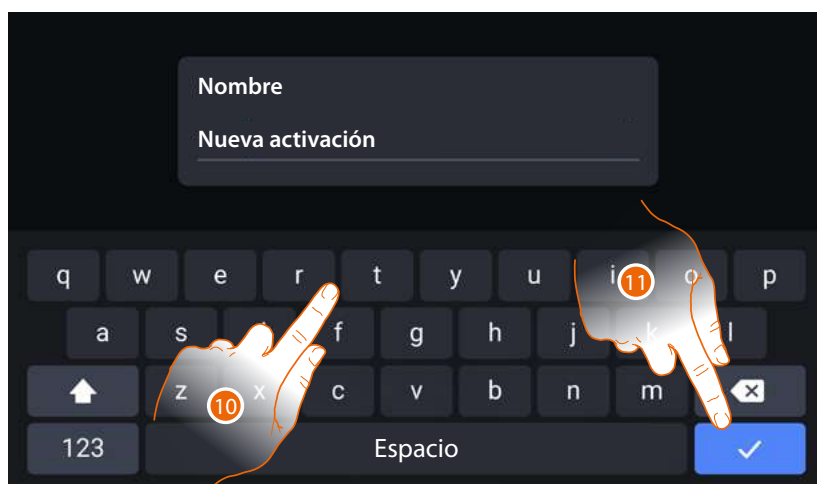

10. Introduzca una descripción

11. Toque para confirmar

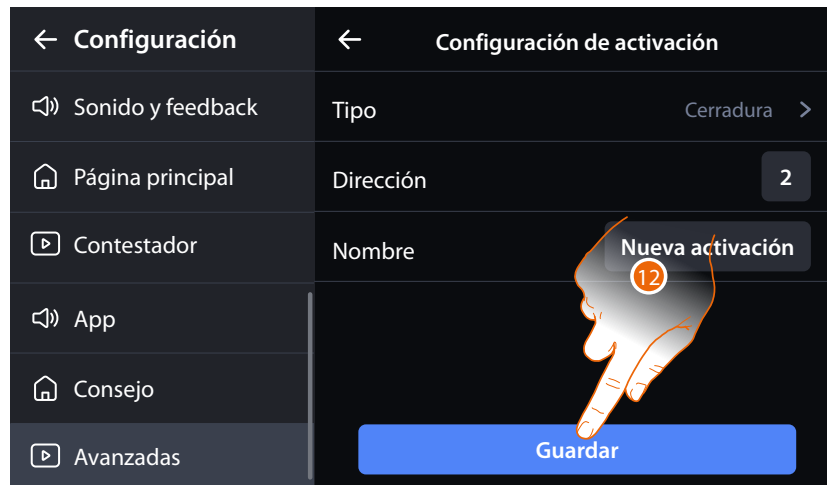

12. Toque para guardar la activación y añadirla

La activación se ha añadido y la podrá encontrar en la lista de las activaciones. Ahora puede modificarla o eliminarla

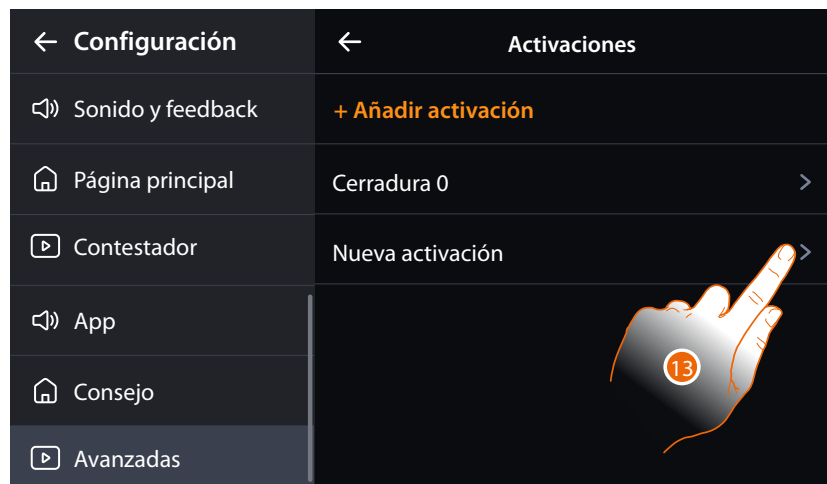

13. Toque para modificar o eliminar una activación

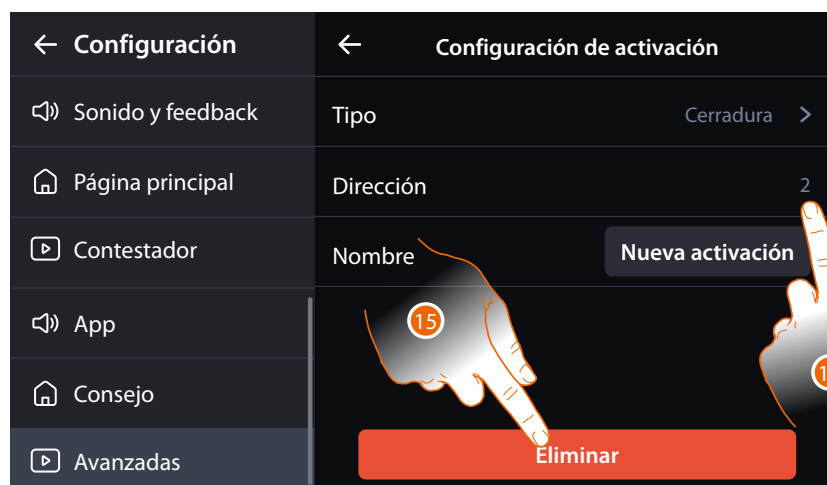

14. Modifique los parámetros de la activación

O

15. Elimine la activación



Actuador luces escaleras (art. BT-346210 / BT-346200)

En esta sección puede configurar los objetos actuador luces escaleras para controlar los actuadores art. BT-346210 / BT-346200 de su instalación (ej. cerradura, luz del jardín, etc.).

Cuando los objetos se hayan creado, estarán disponibles en la **zona favoritos** en la **Página de Inicio**.

ATENCIÓN: La creación y configuración de los objetos se permite solamente si el dispositivo no se ha configurado físicamente.

En caso de configuración física, solamente se podrá modificar el nombre del objeto.



1. Toque para entrar en la sección Actuador luces escaleras

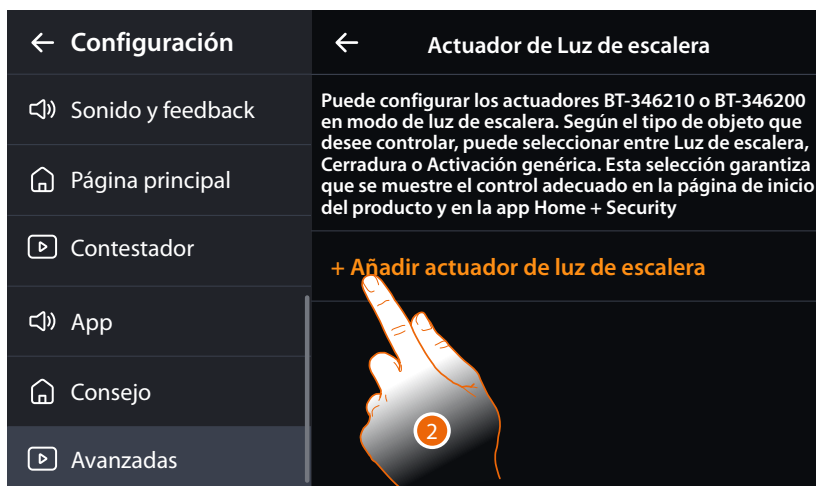

2. Toque para añadir un Actuador luces escaleras

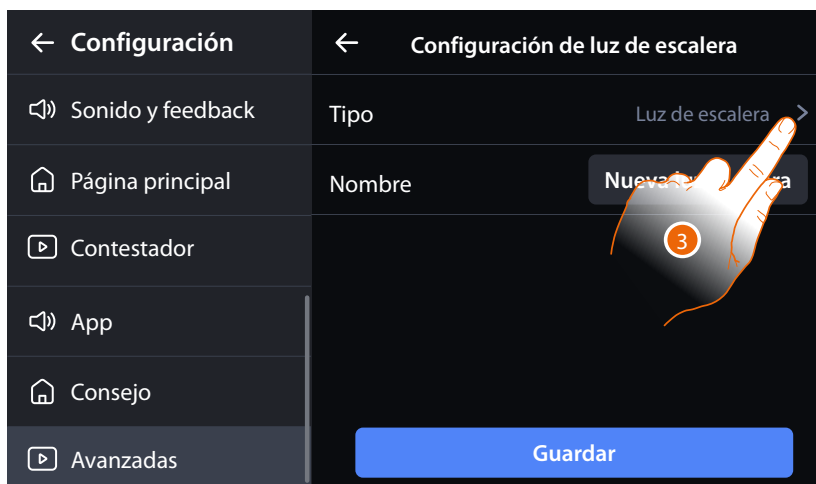

3. Toque para seleccionar el tipo de Actuador luces escaleras



4. Seleccione el tipo de carga conectado a su actuador art. BT-346210 / BT-346200, eligiendo entre:
 - Luz escalera:** permite enviar un comando de activación Luz escalera a un actuador dedicado
 - Cerradura:** permite enviar un comando de activación cerradura a un actuador dedicado
 - General:** permite enviar un comando de activación general a un actuador dedicado
5. Toque para confirmar

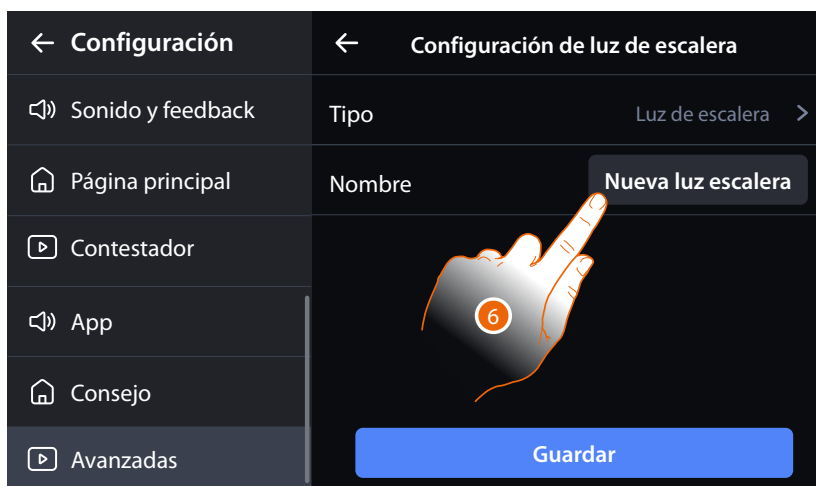

6. Toque para introducir el nombre del Actuador luces escaleras



7. Introduzca una descripción
8. Toque para confirmar

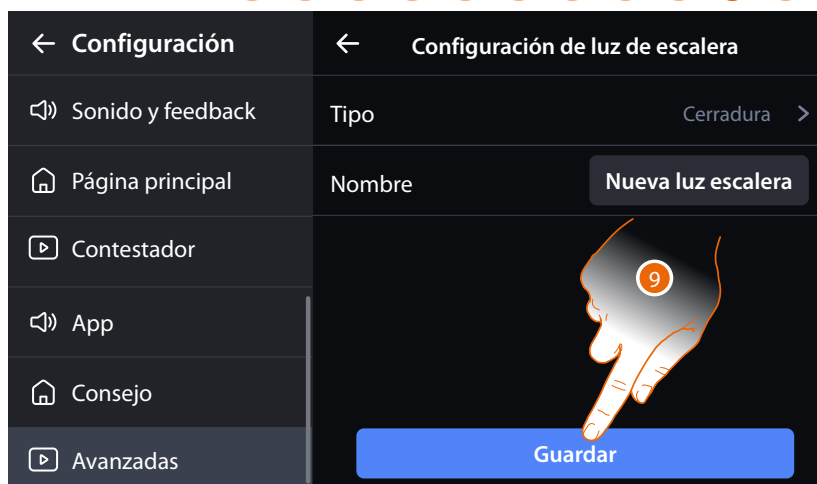

9. Toque para guardar el actuador luz escaleras y guardarlo

El actuador luz escaleras se ha añadido y lo encontrará en la [Página de Inicio](#) en la [zona favoritos](#). Ahora puede modificarlo o eliminarlo

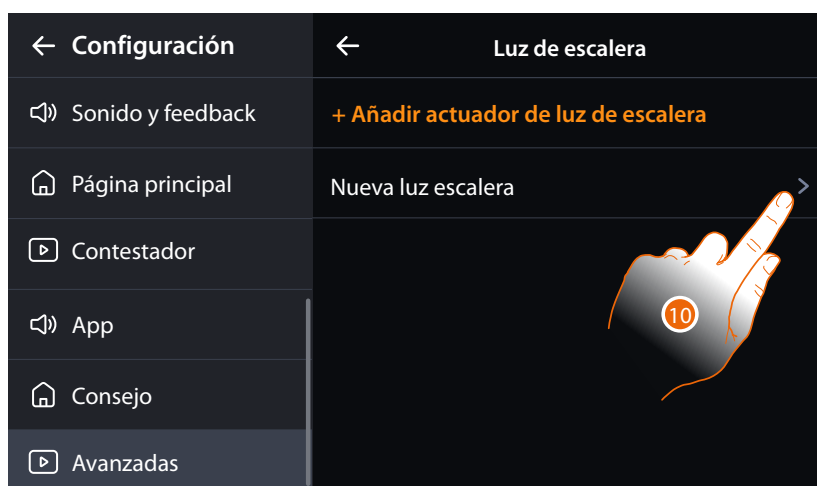

10. Toque para modificar o eliminar el Actuador luces escaleras

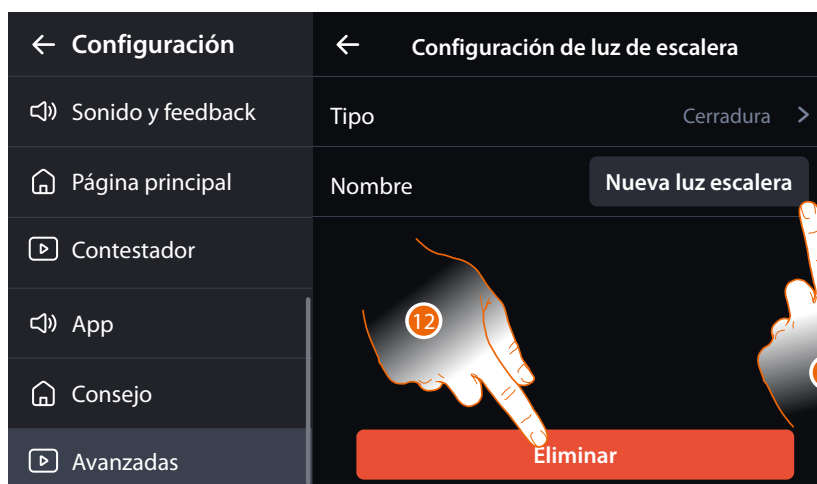

11. Modifique los parámetros del actuador luces escaleras

O

12. Elimine el actuador luces escaleras

Reiniciar el dispositivo

Esta función le permite reiniciar el dispositivo sin perder las configuraciones



1. Toque para reiniciar el dispositivo



Cuando transcurra un tiempo determinado, el dispositivo se reinicia y se visualiza la [Página de Inicio](#)

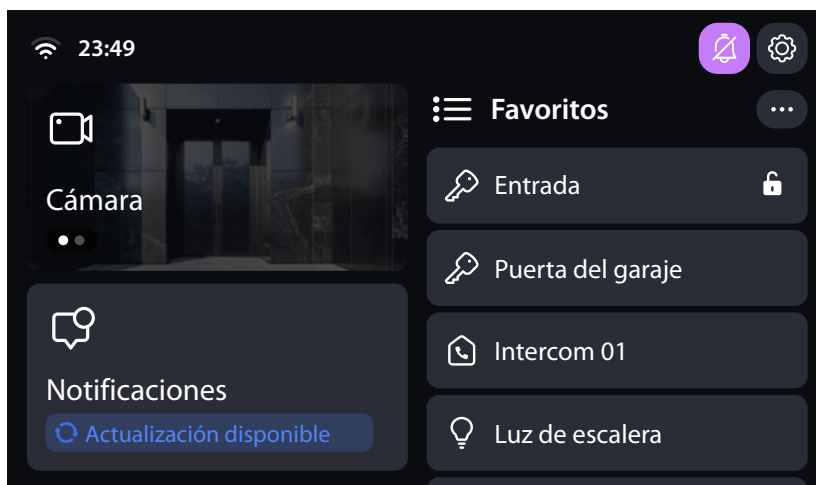

Reset del Wi-Fi

Esta función le permite eliminar los ajustes de todas las redes Wi-Fi.



1. Toque para eliminar los ajustes de todas las redes Wi-Fi.



2. Toque para confirmar la eliminación de los ajustes de todas las redes Wi-Fi

Después de un tiempo determinado, las redes Wi-Fi se eliminan definitivamente. Habrá que configurar de nuevo la propia red Wi-Fi como si el dispositivo no la hubiese utilizado nunca.



Restaurar ajustes de fábrica

Esta función le permite restaurar el dispositivo con los ajustes de fábrica

ATENCIÓN: Todas las configuraciones se borrarán

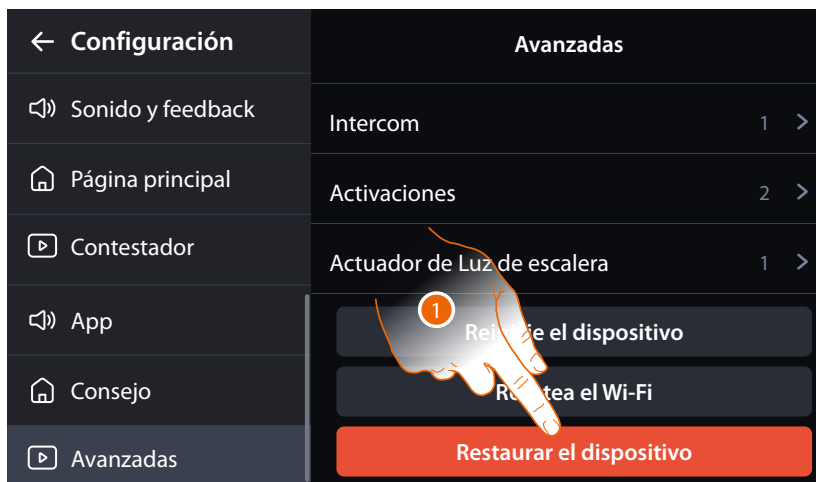

1. Toque para iniciar el procedimiento de restauración de los ajustes de fábrica



2. Toque para continuar

ATENCIÓN: Todas las configuraciones se borrarán



Cuando transcurra un tiempo determinado, el dispositivo se reinicia y se visualiza la primera pantalla de configuración



Apéndice

Tabla de las configuraciones

Leyenda	
	<p>Activación de la PE (configurada con P+1) en el modo directo sin la llamada o activación del actuador 346210 (configurado con P+1 y MOD=9)</p>
	<p>Apertura cerradura de la PE (configurada con P+1) en el modo directo sin la llamada o activación del actuador 346210 (configurado con P+1 y MOD=5) o activación del actuador 346230 (configurado con P+1).</p>
	<p>Apertura cerradura de la PE (configurada con P+2) en el modo directo sin la llamada o activación del actuador 346210 (configurado con P+2 y MOD=5) o activación del actuador 346230 (configurado con P+2).</p>
	<p>Apertura cerradura de la PE (configurada con P+3) en el modo directo sin la llamada o activación del actuador 346210 (configurado con P+3 y MOD=5) o activación del actuador 346230 (configurado con P+3).</p>
	<p>Apertura cerradura de la PE (configurada con P+4) en el modo directo sin la llamada o activación del actuador 346210 (configurado con P+4 y MOD=5) o activación del actuador 346230 (configurado con P+4).</p>
	<p>Intercom entre pisos en instalaciones con interfaz de piso 346850</p>
	<p>Intercom interno en el piso, en instalaciones con interfaz de piso 346850; o intercom entre pisos, en instalaciones sin interfaz de piso</p>
	<p>Intercom sobre sí mismo, envía la llamada a todos los aparatos con la misma dirección</p>
	<p>Localizador, efectúa una intercom general, envía una llamada a todos los aparatos de la instalación.</p>

Para configurar físicamente el dispositivo, ha de utilizar los configuradores físicos en el modo ilustrado a continuación.

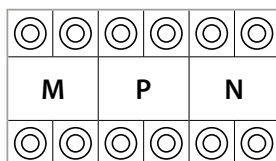

MM = Modo de funcionamiento según las tablas de las páginas siguientes.

PP = Dirección PE de la que abre la Cerradura con UI en reposo y a la que dirige el autoencendido.

NN = Dirección del dispositivo.



Comando Luz Escaleras



Comando directo Cerradura del P+1



Comando directo Cerradura del P+2



Comando directo Cerradura del P+3

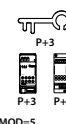

Autoencendido directo del P+1



Autoencendido directo del P+2



Autoencendido directo del P+3



Localizador



Intercom sobre sí mismo



Activación/Desactivación Estudio profesional



MOD = MM

1	2	3	4	5

ATENCIÓN: Si el aparato se reconfigura, espere un minuto antes de conectarlo de nuevo al sistema.

MOD = MM

